

# LAMPIRAN

## A. STUDI BANDING BESARAN RUANG PROYEK SEJENIS

### 1. DIMENSI RUANG WORKSHOP BATIK

a.) Meja Pola

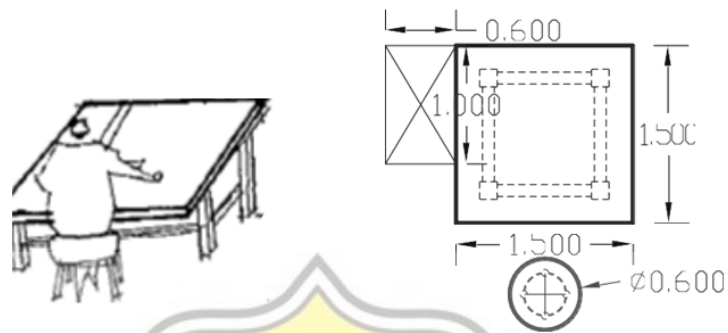

Sumber: Analisis Proyek Sejenis

b.) Konfigurasi Area Mbatik

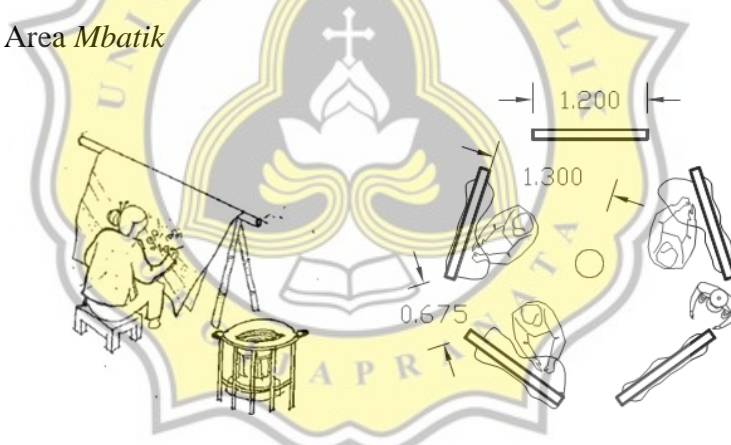

Sumber: Analisis Proyek Sejenis

c.) Area Pewarnaan Celup

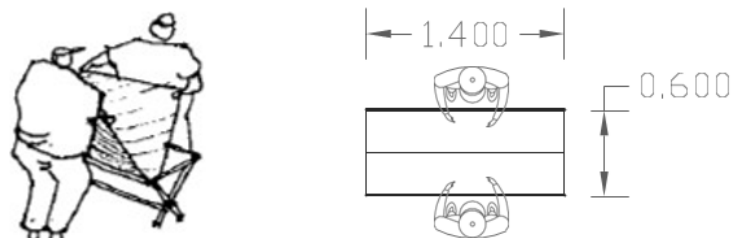

Sumber: Analisis Proyek Sejenis

d.) Area Nglorod

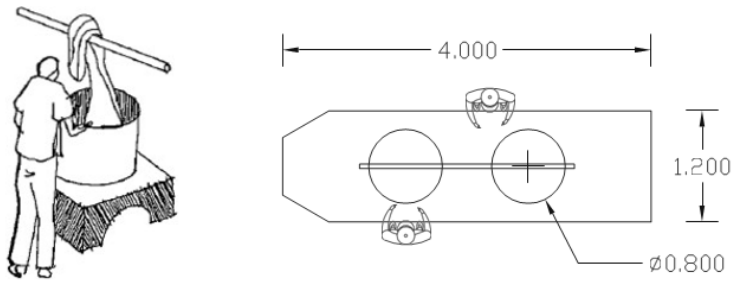

Sumber: Analisis Proyek Sejenis

e.) Gawangan Jemur

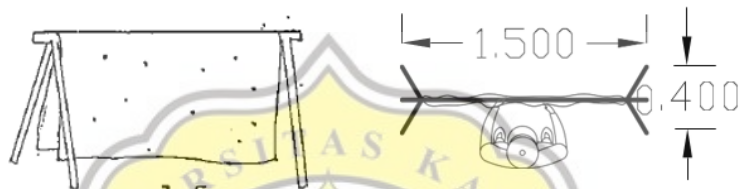

Sumber: Analisis Proyek Sejenis

f.) Bak Pencucian

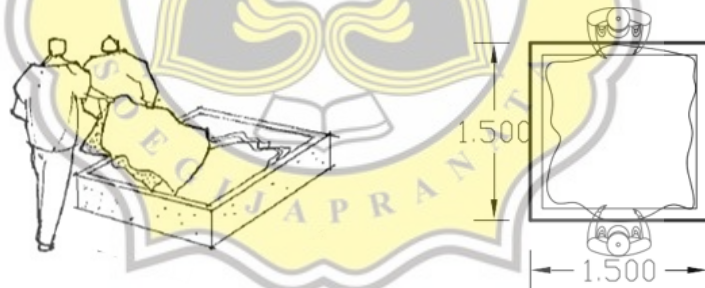

Sumber: Analisis Proyek Sejenis

## B. STANDAR RUANG KHUSUS

### 1. DIMENSI RUANG AREA GEMELAN/KARAWITAN

Besaran Ruang Perangkat Gamelan Jawa:

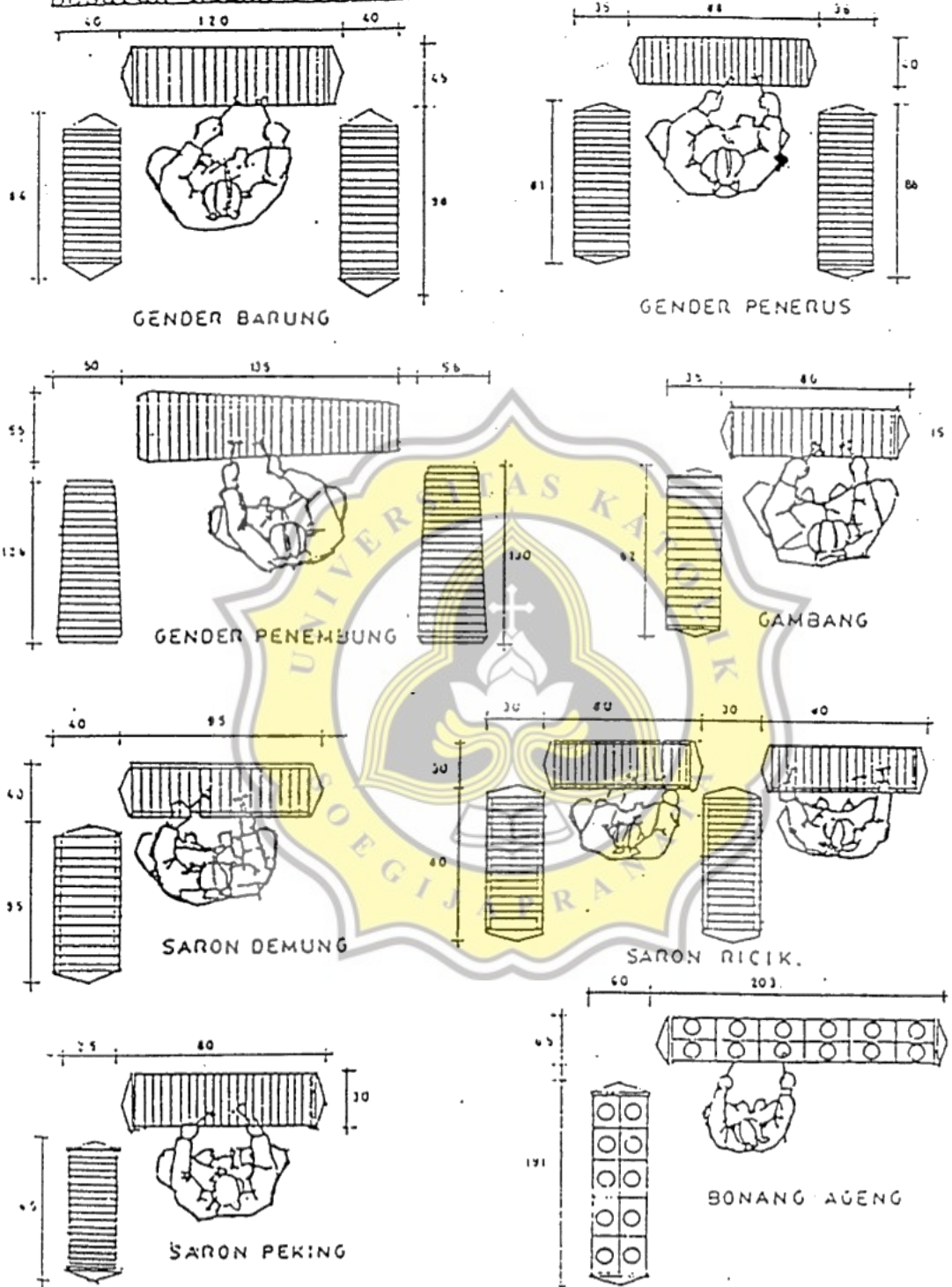

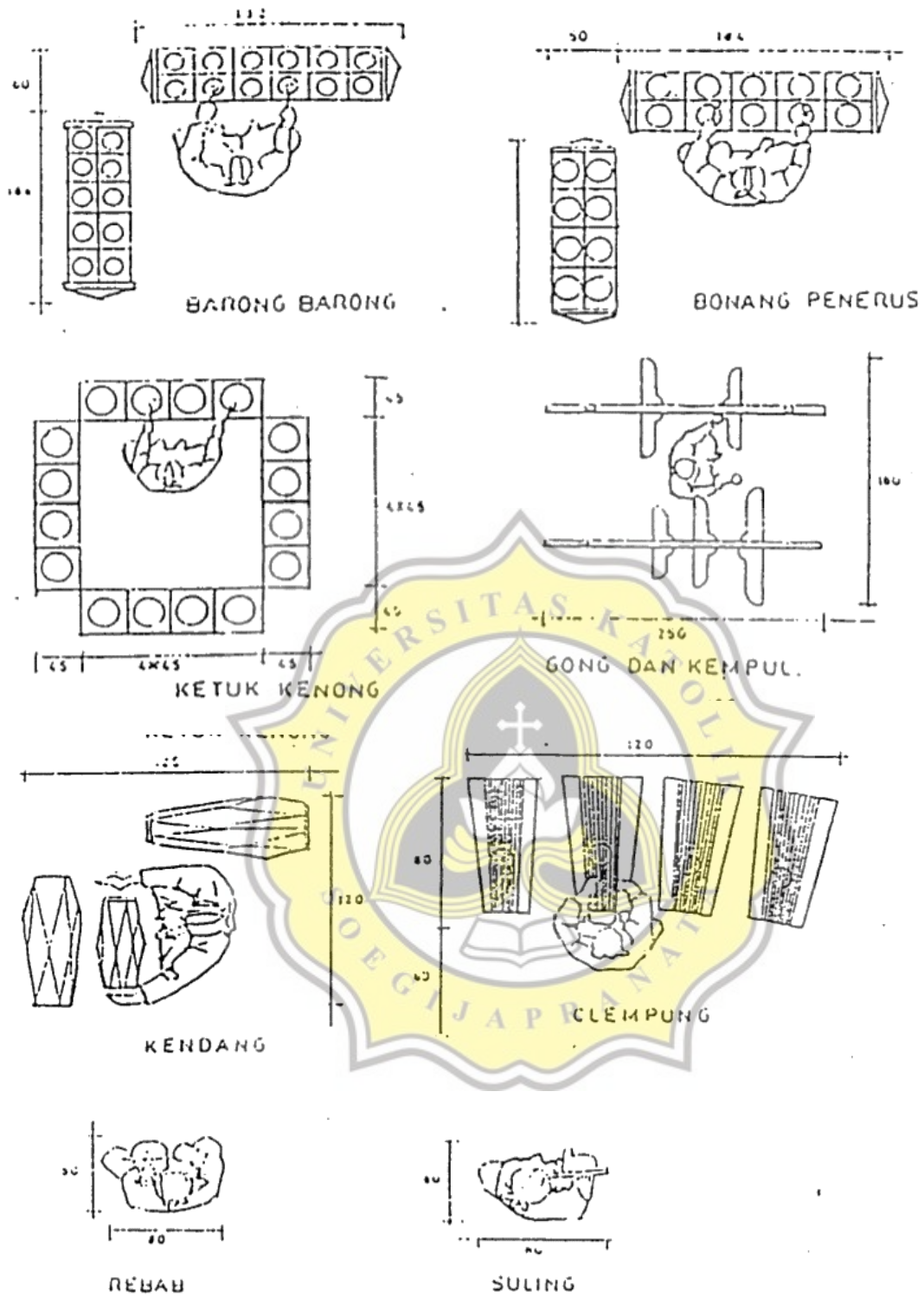

Sumber: Gatut, W. "Pusat Penelitian dan Pembinaan Kesenian Wayang". Thesis. Arsitektur-FT UGM

## 2. DIMENSI RUANG AREA DISPLAY & JARAK PANDANG PADA GALERI

a.) Jarak Pandang Display 2D (kecil, sedang, besar)

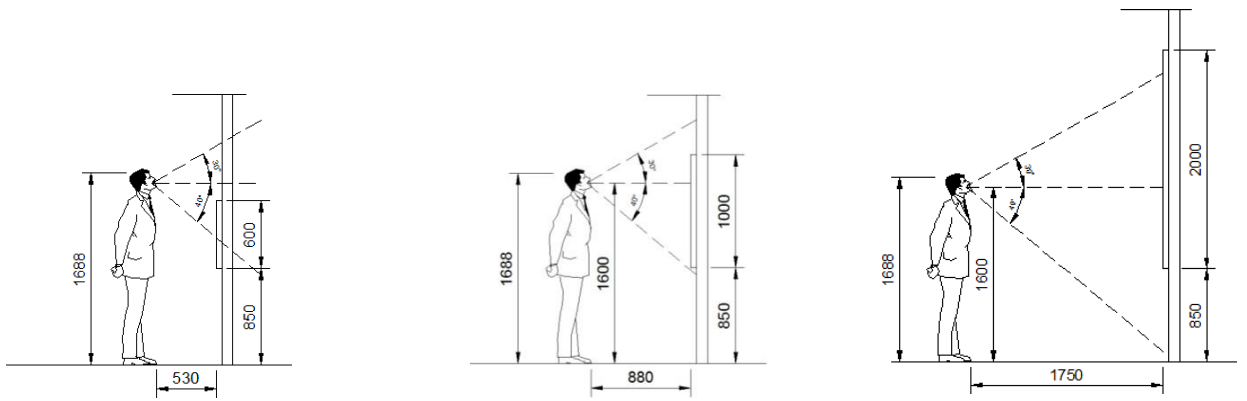

Sumber: Panero, J. (1979)

b.) Jarak Pandang Display 3D (kecil & sedang)

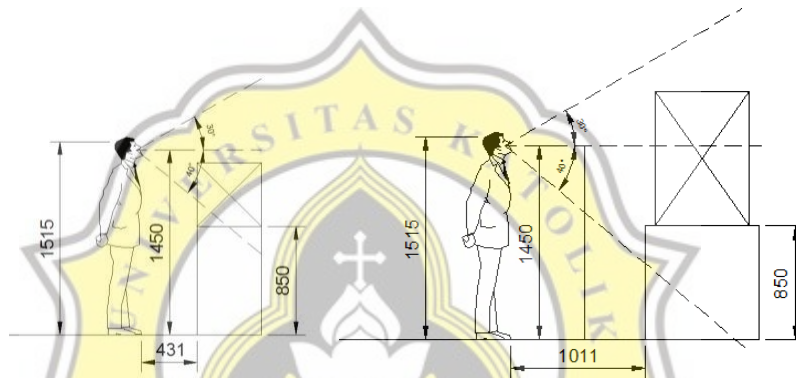

Sumber: Panero, J. (1979)

c.) Jarak Pandang Instalasi Besar

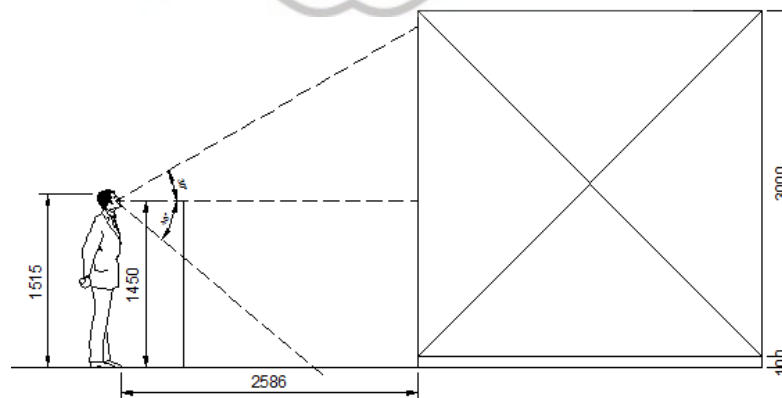

Sumber: Panero, J. (1979)



### 3. DIMENSI SEATING UNIT PADA AMPHITHEATER & AUDIO-VISUAL STUDIO

#### a.) Seating Unit Umum

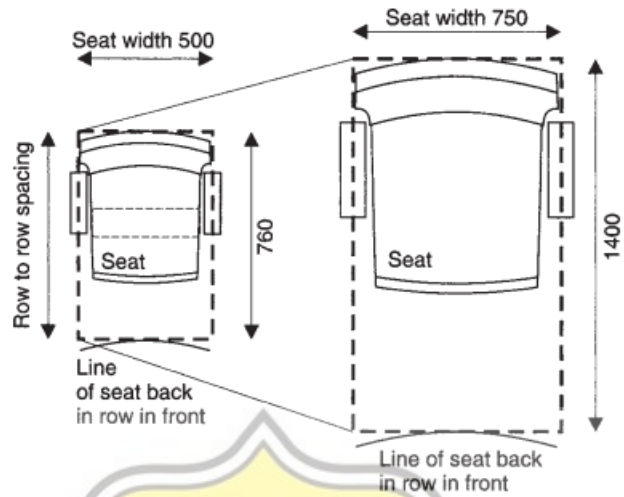

Sumber: Appleton, I. (2012)

#### b.) Seating Unit Pengguna Kursi Roda

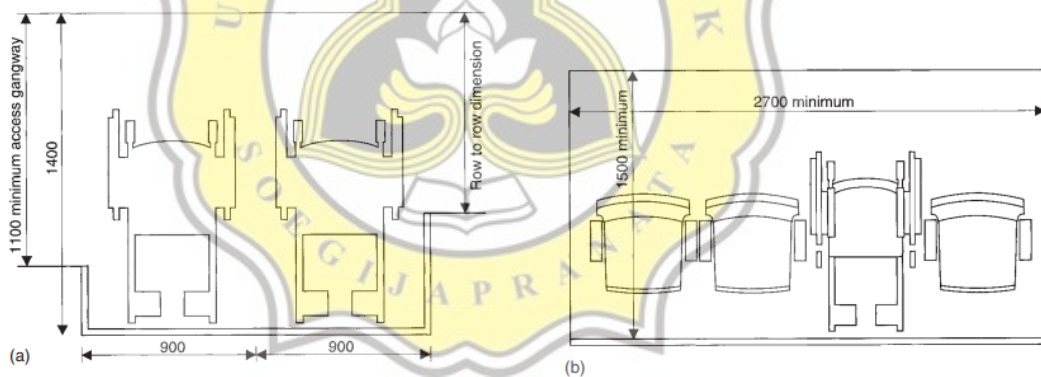

Sumber: Appleton, I. (2012)

## C. ANALISIS PRIBADI BESARAN RUANG

### 1. DIMENSI RUANG ATM CENTER (PER UNIT)

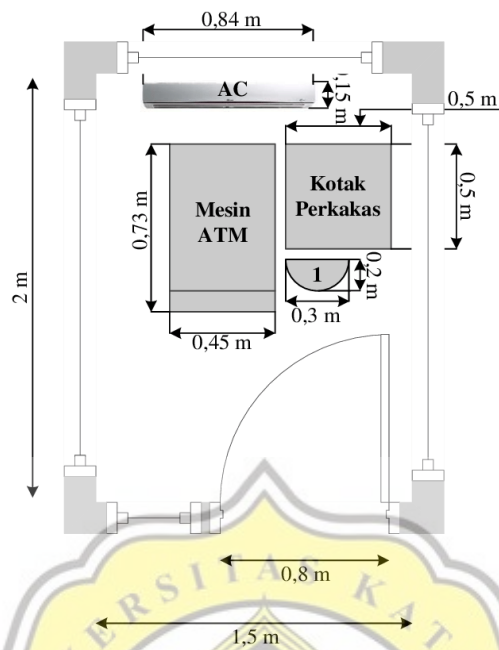

Sumber: Analisis Pribadi berdasarkan Syamsir, Dewi & Sarvia, Elty. (2018). Perancangan Mesin ATM dan Ruangannya Berdasarkan Ilmu Ergonomi

### 2. DIMENSI RUANG TICKET & INFORMATION

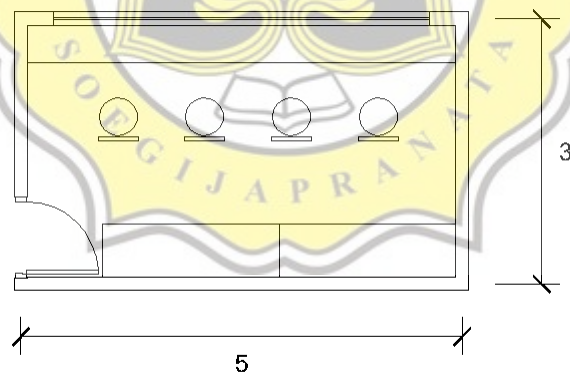

Sumber: Analisis Pribadi

### 3. DIMENSI RUANG BOOTH FOOD COURT

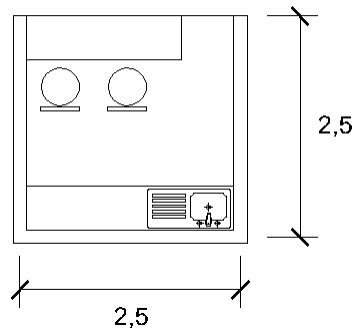

*Sumber: Analisis Pribadi*





## HASIL TES ANTI-PLAGIASI



**0.17%** PLAGIARISM  
APPROXIMATELY

### Report #12853565

BAB I PENDAHULUAN LATAR BELAKANG Pariwisata Indonesia beberapa tahun terakhir telah menjadi salah satu leading sector penyumbang devisa nasional. Sadar akan besarnya potensi kekayaan alam dan budaya di Indonesia, pemerintah telah menyusun strategi pengembangan pariwisata dengan membentuk Kawasan Strategis Pariwisata Nasional (KSPN) pada berbagai daerah di Indonesia. Sebagai bagian dari lima kawasan wisata super prioritas, pemerintah telah menetapkan konsep branding area KSPN Borobudur sebagai Java Cultural Wonders dengan wilayah Yogyakarta, Solo, dan Semarang (Joglosemar) sebagai porosnya. Upaya pencitraan yang demikian menunjukkan bahwa wisata yang ditawarkan mengarah pada konteks wisata budaya dan sejalan dengan itu, strategi pengembangan pariwisata yang sinergis di area Joglosemar ini menjadi penting dalam upaya memajukan sektor pariwisata kawasan. Meskipun mengalami kenaikan dari tahun ke tahun, sayangnya kunjungan wisata berbasis budaya di KSPN Borobudur ini cenderung hanya menumpuk ke wilayah selatan saja. Hal itu

REPORT #1285356513 CHECKED APR 2021, 2:01 PM AUTHOR ANDRE KURNIAWAN

PAGE 1 OF 115