

LAMPIRAN

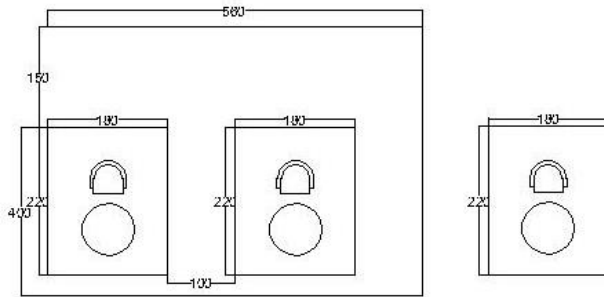

Standar layout prabot working space
untuk 1 orang

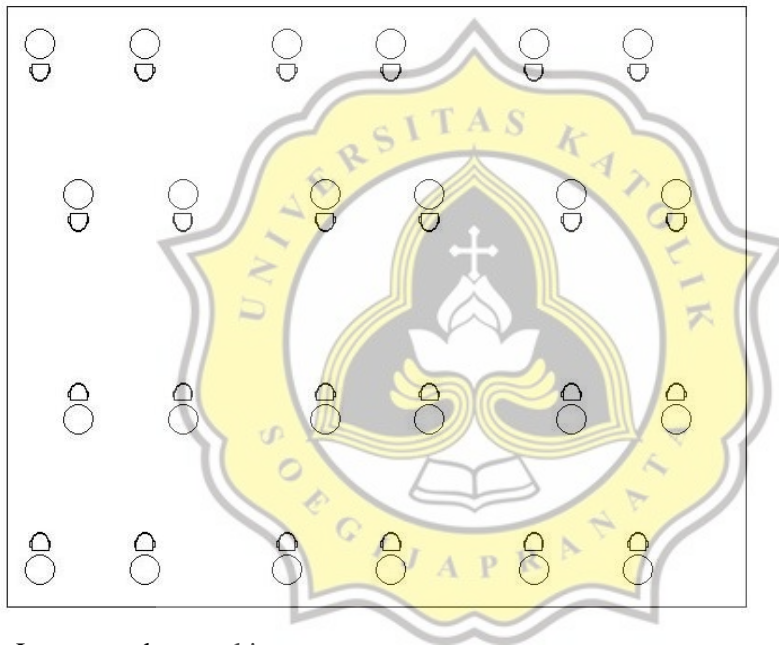

Layout prabot working space
untuk 1 orang

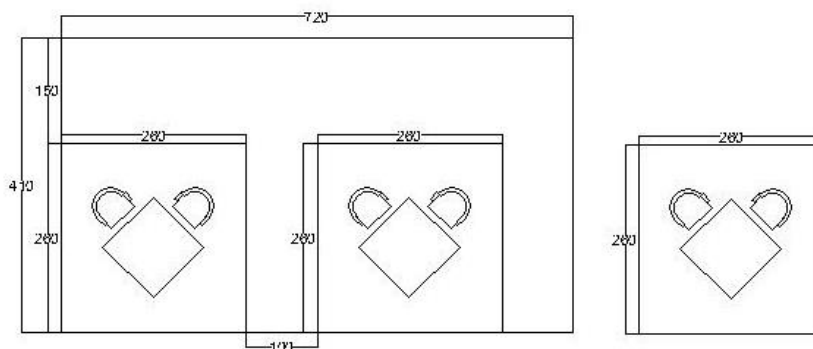

Standar layout prabot working space
untuk 2 orang

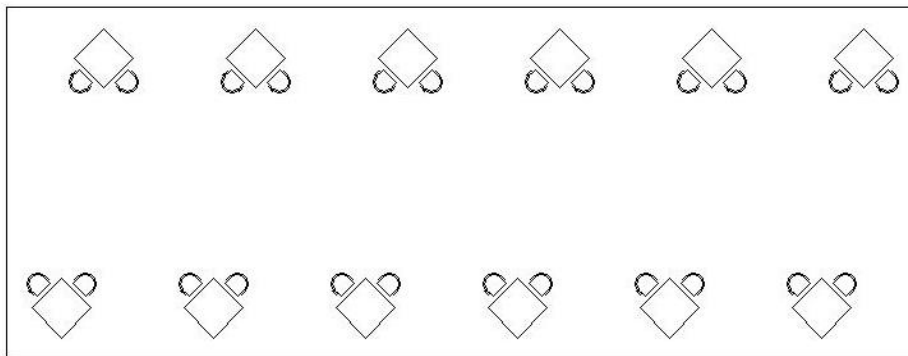

Layout prabot working space untuk 2 orang

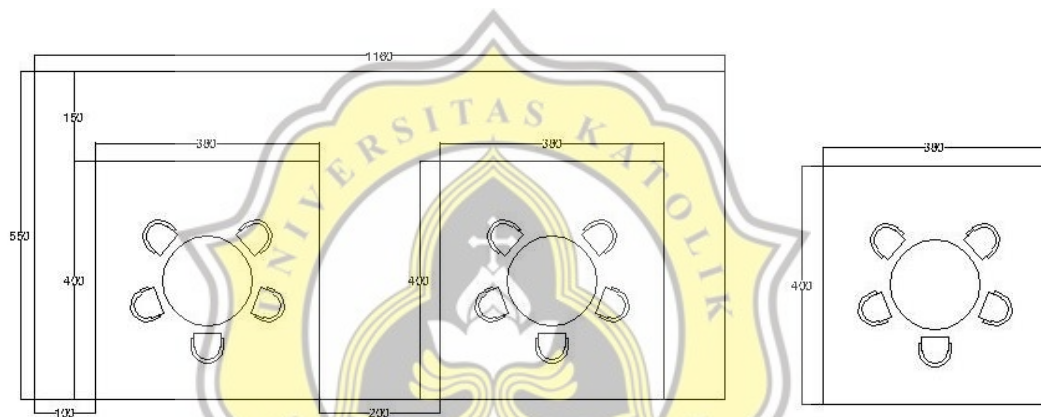

Contoh layout prabot working space untuk 3-5 orang

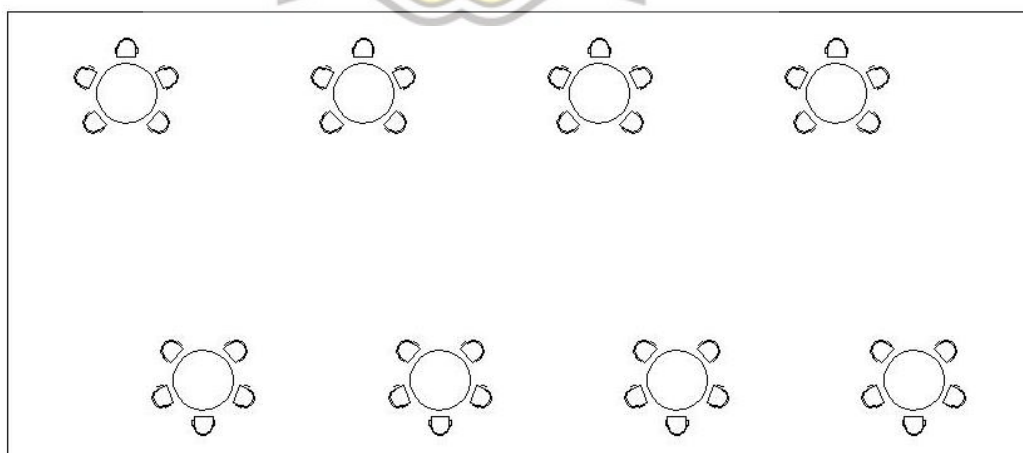

Layout prabot working space untuk 3-5 orang

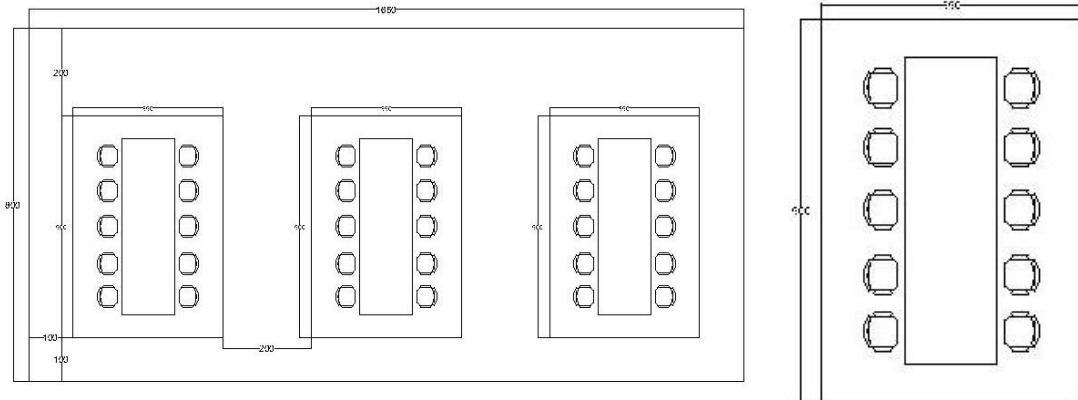

Layout prabot working space
untuk 5 – 10 orang

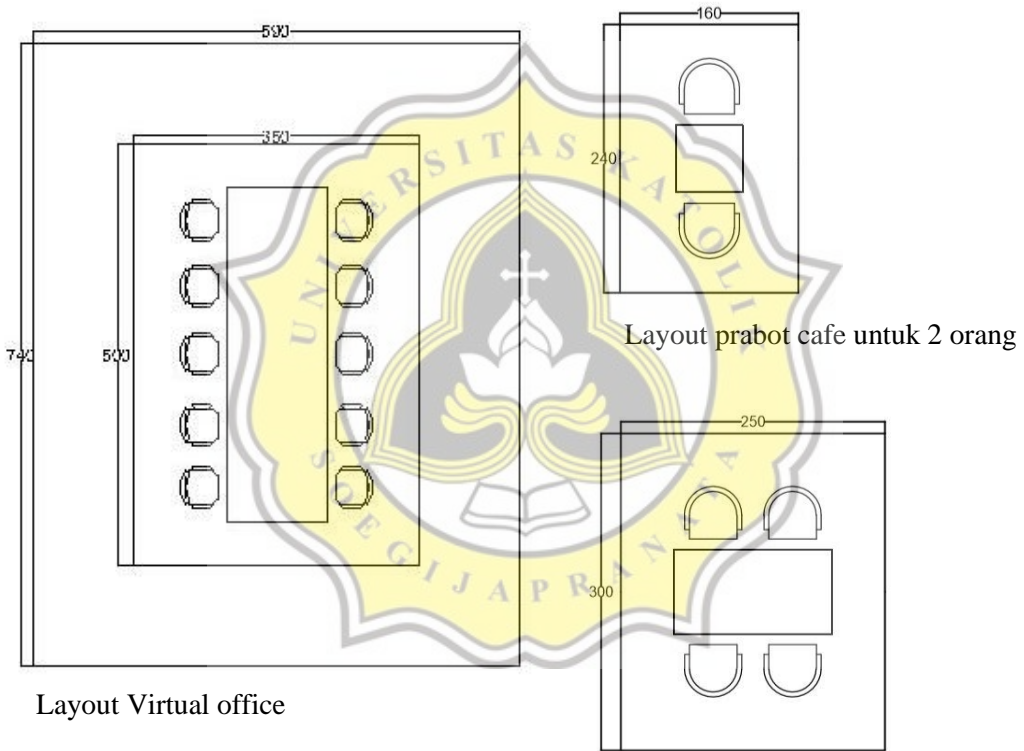

Layout Virtual office

Layout prabot cafe untuk 2 orang

Layout prabot cafe untuk 4 orang

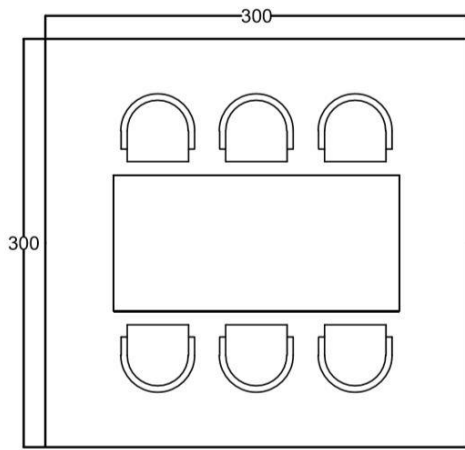

Layout prabot cafe untuk 6 orang

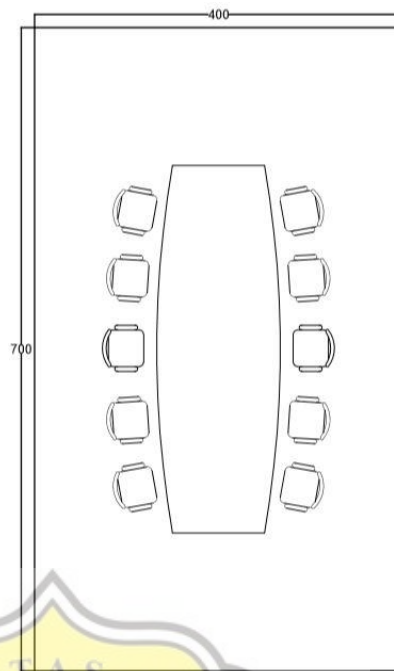

Layout meeting room

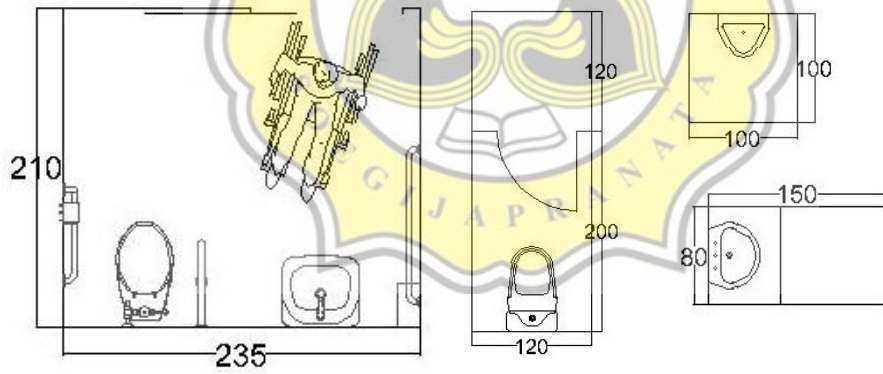

Standar unit toilet



2.36% PLAGIARISM
APPROXIMATELY

Report #9837552

PENDAHULUAN Latar Belakang Indonesia merupakan negara dengan jumlah penduduk terbesar ke empat di dunia dengan jumlah penduduk 268 juta jiwa dan sebanyak 24% penduduk Indonesia merupakan generasi muda yang berusia 15 - 29 tahun (BPS, 2013). Generasi muda adalah mereka yang berusia diantara 16 sampai 30 tahun (UU Kepemudaan). Indonesia sedang memasuki era transisi dari generasi tua ke generasi muda diberbagai lapisan masyarakat, mulai dari anggota ASN, Politikus, bahkan staff khusus kepresidenan. Masa transisi ini dipengaruhi dengan arus globalisasi yang sangat cepat membuat penduduk Indonesia harus beradaptasi dan mengikuti arus perkembangan zaman dan generasi yang paling mudah beradaptasi dengan arus globalisasi adalah para generasi muda sehingga generasi muda harus mampu berkembang untuk memberikan perubahan. Generasi muda merupakan generasi yang sangat aktif, produktif dan kreatif baik di dunia nyata maupun di dunia maya. Hampir di semua tempat publik diberbagai kota di Indonesia selalu didominasi oleh generasi muda dengan berbagai kegiatan karena memang sekarang merupakan era generasi muda memasuki masa produktif. Bandar Lampung merupakan kota besar ke 3 di Sumatra setelah Medan dan Palembang (Thomas). Pada tahun 2015, Bandar Lampung memiliki jumlah penduduk usia 15 - 29 tahun yang mana merupaka