

## LAMPIRAN

### BAB I

- TB1.1

*Tabel Data Hasil Survey Pengrajin Keramik di Klampok  
Sumber : Analisis Pribadi*

NAMA PEMILIK/TEMPAT PRODUKSI	ALAMAT	TAHUN PRODUKSI	HASIL PRODUKSI	CIRIKHAS	SUMBER LEMPUANG	CARA MEMASAKAN HASIL PRODUKSI	KENDALA
Bp. Budi Riyanto	Desa Kalicacing	2001-Sekarang	Poci Vas Guci Patung Souvenir Pot Taman	Umum	Kebumen	Dijual ke Tegal	Modal dan Tempat penjualan
Bp. Krustianto	Desa Tlete	1997-Sekarang	Poci Vas Guci Asbak	Umum	Kebumen	Dijual ke Tegal, Cirebon	Tenaga Kerja dan Modal
Bp. Sutarno	Dekat SDN 6 Klampok	1993-sekarang	Poci Tempat pakan burung Goci Pot Tanaman Meja & Kursi teras Patung Asmat Dll menurut pasar	Ukiran pada poci Bentuk dan ukuran	Kebumen	Ikut pameran Online	Tenaga kerja
Bp. Sutrisno	Desa Tlete	1994-sekarang	Set poci Asbak	Terlihat pada motif/guratan pada semua hasil produksi keramik yang berbeda dari tempat lain	Ajibarang	Dijual ke Tegal, Cirebon, dan kadang dititipkan ke showroom yang ada di Klampok	Pada bahan baku kempung, kadang lempung dengan kualitas rendah akan pecah pada proses pembakarannya
Ibu Sur Mustika	Desa Klampok	1990-Sekarang	Poci Tempat pakan burung Goci Pot Tanaman Meja & Kursi teras Patung Asmat Vas		Kebumen	Dijual ke showroom mustika milik sendiri	-







			Tempat Payung				
Bp. Ipung	Desa Cipendem	2002-Sekarang	Poci Cangkir Tatakan Asbak Dan barang hias		Kebumen	Dijual ke pengepul di Tegal	Modal dan tempat Penjualan
Bp. Riswanto	Tlete/Cipendem	1992-sekarang	Poci Cangkir Tatakan Asbak Dan barang hias	Bentuk dan ukuran poci yang diproduksi beragam Motif/guratan pada poci	Ajibarang	Cirebon, brebes, bandung, tegal, pemalang, pekalongan Ekport ke Australi Ancol	Modal
Bp. Sahilin	Desa Klampok	1990-sekarang	Set poci Vas bunga Asbak	Umum	Ajibarang	Pengepul di Kudus Tegal dan sekitar Banjarnegara	Modal dan Cuaca
Usaha Karya	Desa Klampok	1987-Sekarang	Gerabah Keramik hias	Umum	Kebumen dan Banyumas	Showroom milik sendiri	-
Bp. Suhedi	Desa Klampok	1982-Sekarang	Pot hias (interior&eksterior) Gerabah (poci,cangkir,vas,asbak,dll) Patung	Umum	Kebumen	Pengepul di Tegal	SDM tenaga kerja
Bp. Hono	Desa Klampok	2015-Sekarang	Set teko Asbak Vas bunga Patung Pramuka	umum	Banyumas	Dijual ke Tegal	SDM Tenaga Kerja, Modal, Tempat penjualan





## BAB II

- TB2.1

*Tabel Spesifikasi Keramik Klampok  
Sumber : Analisis Pribadi*

PRODUK	UKURAN	FOTO
Hiasan dinding	d : ±30cm t : ±4cm	 <i>Gambar Hiasan dinding</i>

		Sumber : Dokumen pribadi
<b>Asbak</b>	d : ±12cm t : ±2,5cm	 <p>Gambar Asbak Sumber : Dokumen pribadi</p>
<b>Patung</b>	p : ±5 - 65cm l : ±5 - 50cm t : ±10 - 60cm	 <p>Gambar Patung pengantin Sumber : <a href="https://www.facebook.com/keramik.usahakarya">https://www.facebook.com/keramik.usahakarya</a></p>  <p>Gambar Patung Punakawan <a href="https://www.fitrian.net/2018/01/desa-klampok-penghasil-keramik-di-banjarnegara.html">https://www.fitrian.net/2018/01/desa-klampok-penghasil-keramik-di-banjarnegara.html</a></p>
<b>Poci</b>	<ul style="list-style-type: none"> <li>• Poci d : ±12cm – 15cm t : ±12cm</li> <li>• Cangkir d : ±5cm t : ±6cm</li> </ul> Total : d : ±25 cm t : ±15cm	 <p>Gambar Seperangkat Poci Sumber: <a href="https://keramik-usaha-karya.business.site/">https://keramik-usaha-karya.business.site/</a></p>
<b>Vas Bunga</b>	d : ±7 – 10 cm t : ±15 -10 cm	 <p>Gambar Vas Bunga Sumber : Dokumen pribadi</p>
<b>Pot Hias (interior&amp;eksterior)</b>	d : ±15 – 35cm t : ±15cm – 60cm	 <p>T : 60cm D : 30cm</p> <p>T : 40 D : 35cm</p> <p>Gambar Pot Hias</p>

		Sumber : Dokumen pribadi
<b>Tempat Payung</b>	d : ±26 - 30cm t : ±60cm	 <p>Gambar Tempat Payung Sumber : Dokumen pribadi</p>
<b>Guci</b>	d : ±8 - 40cm t : ±24 - 200cm	 <p>Gambar Guci Sumber : Dokumen pribadi</p>
<b>Meja &amp; kursi teras</b>	<ul style="list-style-type: none"> <li>• Kursi d : ±30 t : ±45</li> <li>• Meja d : ±54 t : ±65</li> </ul>	 <p>Gambar Meja &amp; Kursi Teras Sumber: <a href="http://keramikmustika.blogspot.com">keramikmustika.blogspot.com</a></p>
<b>Keramik Gajah</b>	p : ±10 - 36cm l : ±5 - 20cm t : ±9 - 32cm	 <p>Gambar Keramik Gajah Sumber : Dokumen pribadi</p>

• TB2.2

Tabel Jenis Ruang Bangunan Studi Preseden  
Sumber : Analisa Pribadi

NAMA BANGUNAN SEJENIS	P4TK Seni dan Budaya Yogyakarta	Rumah Keramik F Widayanto	Museum seni Rupa dan Keramik	Gonjam Ceramic Park (Korea Selatan)
<b>FASILITAS YANG TERSEDIA</b>	<ul style="list-style-type: none"> <li>- Rg. Staff</li> <li>- Rg. Instruktur</li> <li>- Rg. Bahan (gudang)</li> <li>- Rg. Pengelolaan bahan &amp; cetak</li> <li>- Rg. pengentalan</li> <li>- Rg. Pembentukan</li> <li>- Rg. Pengglasiran</li> <li>- Rg. Model &amp; Cetak</li> <li>- Rg. Pembakaran</li> </ul>	<ul style="list-style-type: none"> <li>- Rumah Keramik</li> <li>- Studio Keramik</li> <li>- Gebyok</li> <li>- Restoran Joglo</li> <li>- Showroom</li> <li>- Penginapan</li> <li>- Meeting Room</li> <li>- Toilet</li> <li>- Parkir</li> </ul>	<ul style="list-style-type: none"> <li>- Rg. Pameran Permanen</li> <li>- Rg. Pameran sementara</li> <li>- Taman</li> <li>- Toilet</li> <li>- <i>Ticket Booth</i></li> </ul>	<ul style="list-style-type: none"> <li>- Museum keramik Gyeonggi</li> <li>- Taman Mosaic</li> <li>- Aula Bermain Tanah Liat</li> <li>- Café GABI</li> <li>- Pusat Perbelanjaan keramik Gwangju</li> </ul>

	<ul style="list-style-type: none"> <li>- Rg. Teori</li> <li>- Raw Material</li> <li>- Rg. Limbah</li> <li>- Toilet</li> <li>- Mushola</li> <li>- Parkir</li> </ul>		<ul style="list-style-type: none"> <li>- Studio Kerajinan tangan tradisional</li> <li>- <i>Clay Ground</i></li> <li>- Panggung Pertunjukan <i>Outdoor</i></li> <li>- Expo Taman Patung</li> <li>- Tungku Tradisional Korea</li> <li>- Taman Tradisional Korea</li> <li>- Kantor KOCEF</li> <li>- Jalur Skate</li> <li>- Taman Patung Spanyol</li> <li>- <i>Mugunghwa Land</i></li> <li>- Taman bermain anak-anak</li> <li>- Taman Musim Gugur</li> <li>- Parkir</li> <li>- <i>Ticket Booth</i></li> <li>- Toilet</li> </ul>
--	--	--	---

• **TB2.3**

Berikut ini merupakan terminal dengan peningkatan tipe A dan tipe C yang tersedia di Kabupaten Banjarnegara menurut Peraturan daerah Kabupaten Banjarnegara No.11 Tahun 2011:

*Tabel Daftar Terminal kabupaten Banjarnegara  
Sumber : Peraturan Daerah Kabupaten Banjarnegara No.11 tahun 2011*

Tipe A	Tipe C
<ul style="list-style-type: none"> <li>• Kaw. Perkotaan Banjarnegara</li> </ul>	<ul style="list-style-type: none"> <li>• Kaw. Perkotaan Purworejo Klampok</li> <li>• Kaw. Perkotaan Karangobar</li> <li>• Kaw. Perkotaan Sigaluh,</li> <li>• Kaw. Perkotaan Pagedongan,</li> <li>• Kaw. Perkotaan Bawang,</li> <li>• Kaw. Perkotaan Purwonegoro,</li> <li>• Kaw. Perkotaan Mandiraja,</li> <li>• Kaw. Perkotaan Susukan,</li> <li>• Kaw. Perkotaan Madukara,</li> <li>• Kaw. Perkotaan Wanadadi,</li> <li>• Kaw. Perkotaan Rakit,</li> <li>• Kaw. Perkotaan Punggelan,</li> <li>• Kaw. Perkotaan Banjarmangu,</li> <li>• Kaw. Perkotaan Pagentan,</li> </ul>

	<ul style="list-style-type: none"> <li>• Kaw. Perkotaan Batur,</li> <li>• Kaw. Perkotaan Pejawaran,</li> <li>• Kaw. Perkotaan Wanayasa,</li> <li>• Kaw. Perkotaan Kalibening</li> <li>• Kaw. Perkotaan Pandanarum</li> </ul>
--	--

### BAB III

- **TB3.2**

Berikut ini merupakan tabel keberadaan fasilitas yang jaraknya kurang dari 1km dari lokasi tapak :

*Tabel Fasilitas di sekitar tapak  
Sumber: Analisa Pribadi*

Fasilitas	Nama	Potensi bagi Projek
<b>Pendidikan</b>	<b>Taman Kanak-kanak (TK) :</b> TK Kamala Bayangkari 18 TK Mutiara Hati TK Kristen Klampok TK Pertiwi Klampok <b>Sekolah Dasar (SD) :</b> SD Negeri 2 Purwareja Klampok SD Negeri 3 Purwareja Klampok SD Negeri 4 Purwareja Klampok SD Negeri 6 Purwareja Klampok SD Kristen Klampok SD It Mutiara Hati <b>Sekolah Menengah Pertama (SMP) :</b> SMP Negeri 1 Purwareja Klampok SMP Negeri 2 Purwareja Klampok SMP PGRI Purwareja Klampok <b>Sekolah Menengah Atas (SMA) :</b> SMA Negeri 1 Purwareja Klampok	Dengan keberadaan fasilitas pendidikan dari TK-SMA dapat menunjang keberadaan proyek untuk menarik pengunjung yang merupakan pelajar supaya lebih mengerti tentang kerajinan keramik Klampok
<b>Kesehatan</b>	Rumah Sakit Emanuel Puskesmas Purwareja Klampok	Fasilitas kesehatan dapat menunjang aktifitas pada proyek jika sewaktu-waktu

	Apotik Giliyani	terjadi kecelakaan yang harus ditindak lanjuti didalam Pusat Kerajinan Keramik Klampok
<b>Perbankan</b>	Bank Jateng Cabang Pembantu Pasar Klampok BPR Bank Surya Yudha Bank BNI Purwareja Klampok Bank BRI Bank BTPN Dan ATM yang tersebar di beberapa lokasi	Memudahkan pengunjung untuk melakukan transaksi keuangan
<b>Ibadah</b>	<b>Mushola dan Masjid :</b> Mushola Al-Ikhlas Desa Klampok Masjid Umar Bin Khatab Masjid Jami' Darussalam Masjid Abu Bakar Ash-shiddiq <b>Gereja :</b> GKJ Klampok Gereja Baptis Indonesia Getsemani Talika Klampok Gereja Khatolik Stasi Santa Theresia	Memudahkan pengunjung melakukan kegiatan ibadah saat sedang berwisata
<b>Hunian</b>	RW 01-10 Perumahan Emanuel	-

- **G1 Slip O-Matic**

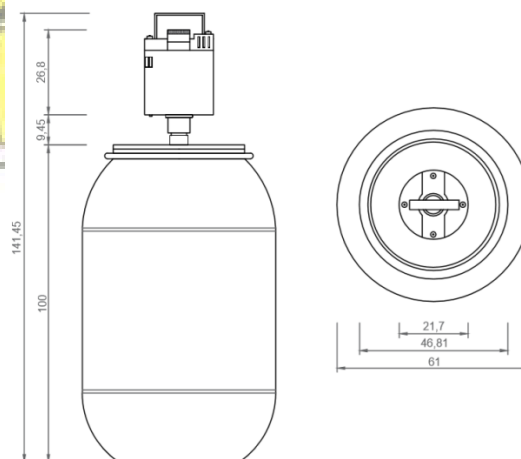

- **G2 Mixer**

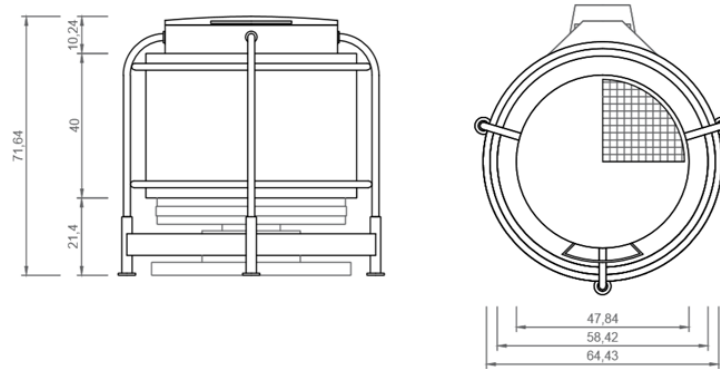

- **G3 Ball Mill**

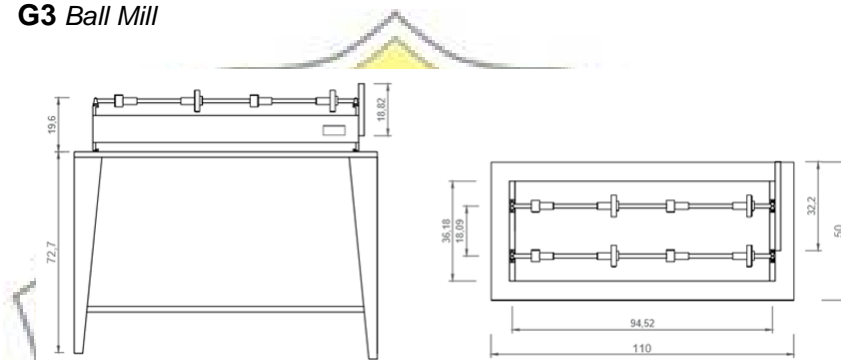

- **G4 Drum**

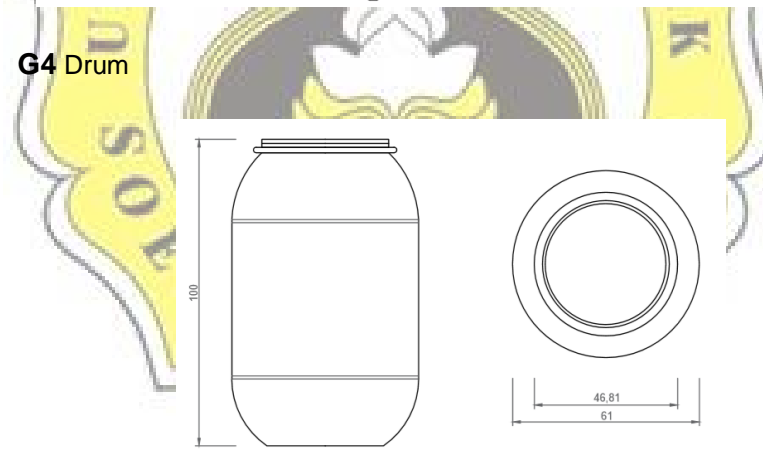

- **G5 Bak penyimpanan lempung**

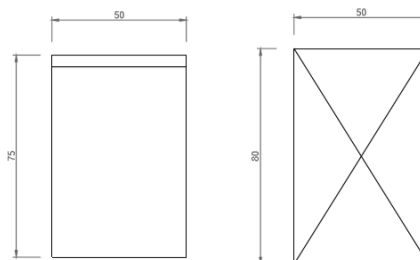



- **G6 Slab Roller**

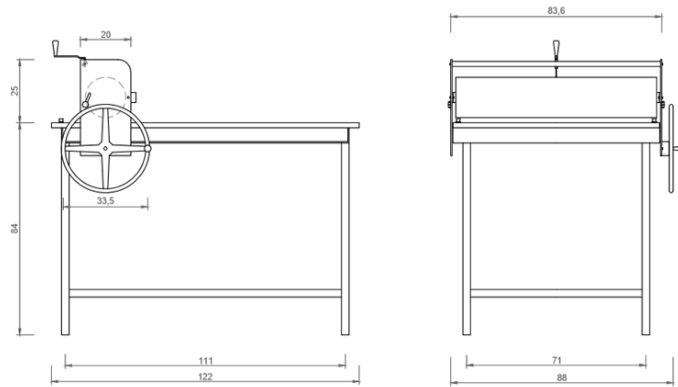

- **G7 Hand Extruder**

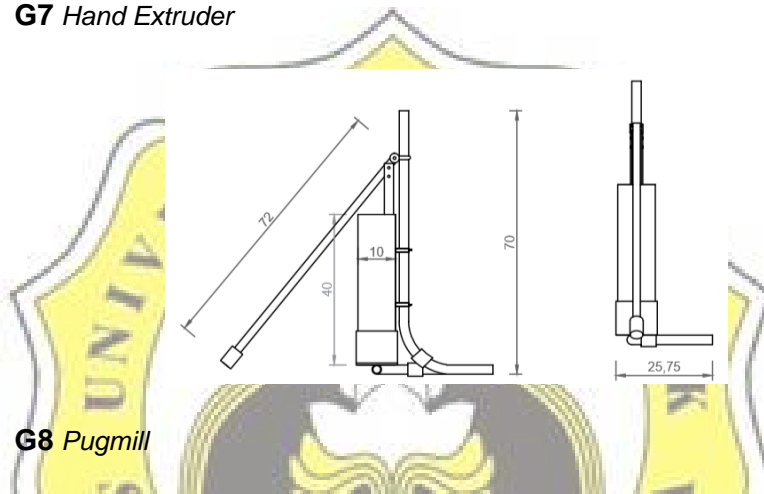

- **G8 Pugmill**

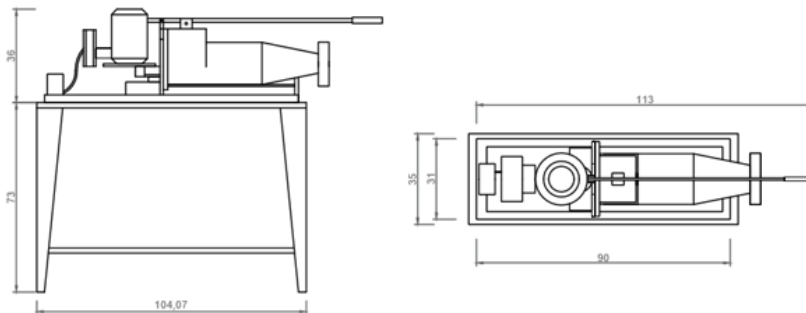

- **G9 Alat putar listrik**

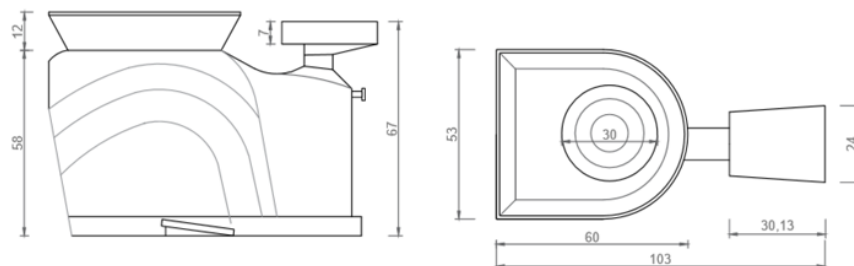

- **G10** Alat putar manual tangan

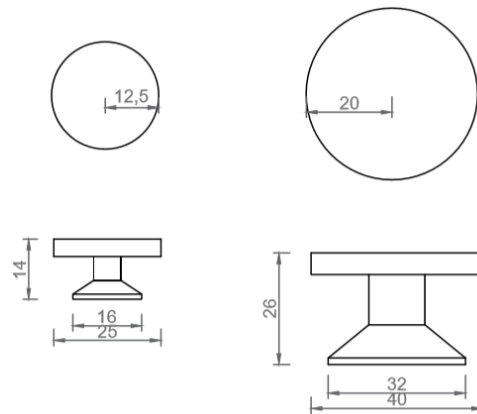

- **G11** Alat putar manual kaki

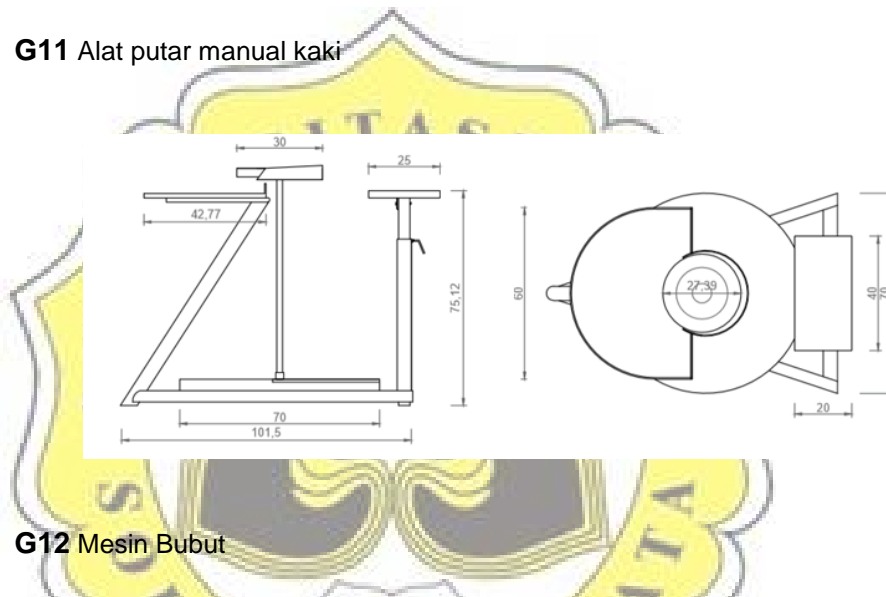

- **G12** Mesin Bubut

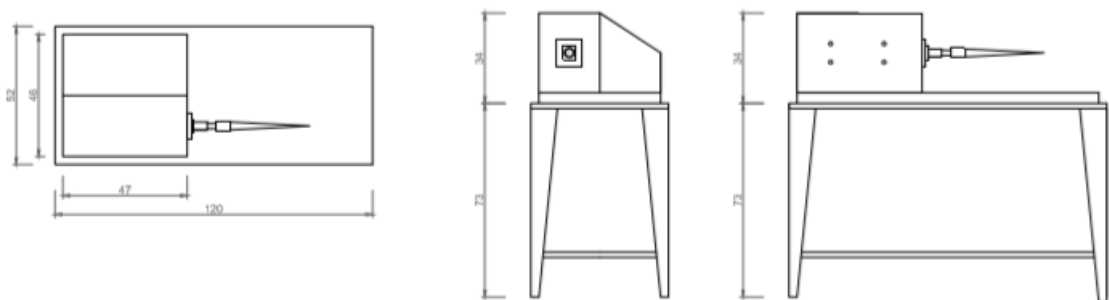

- **G13 Spray Booth**

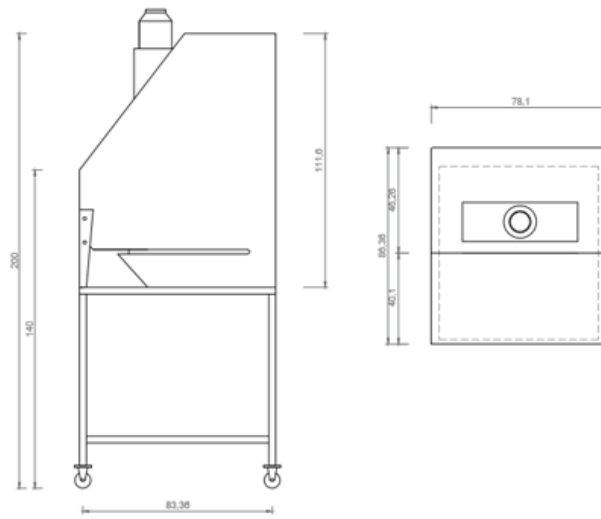

- **G14 Kompresor**

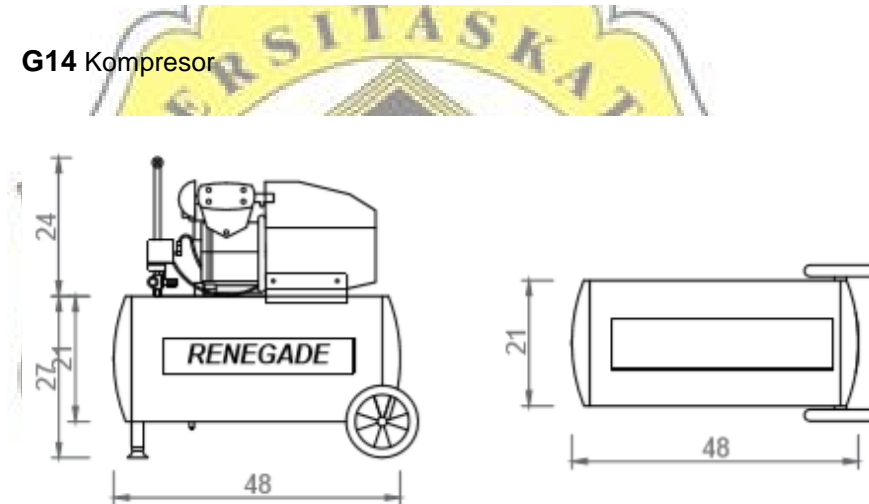

- **G15 Tungku listrik**

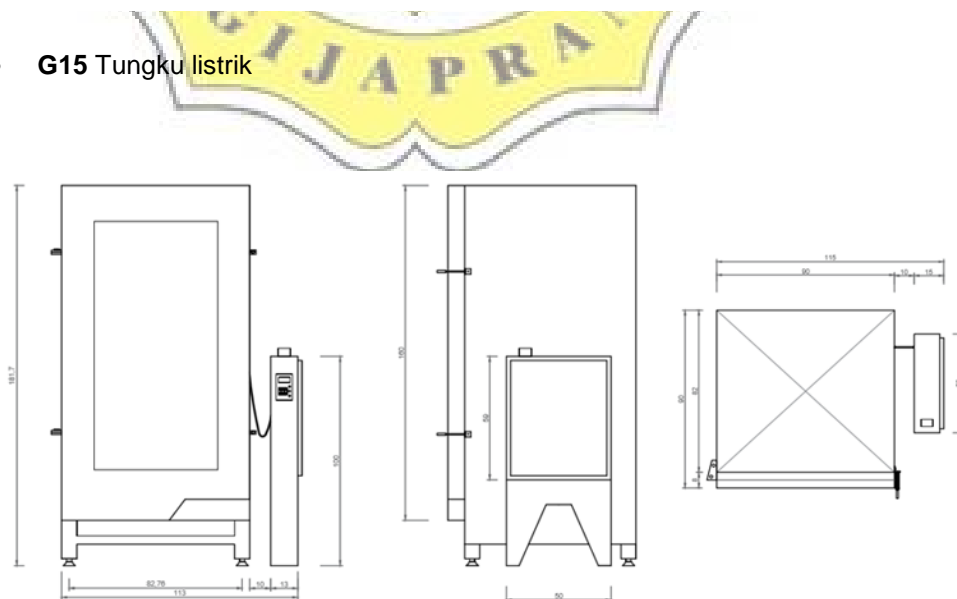

- **G16 Tungku gas**

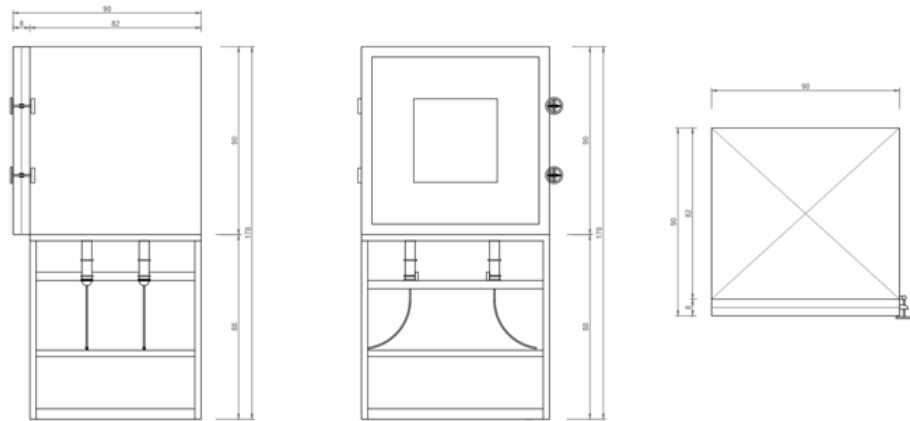

- **G17 Tungku Catenary**

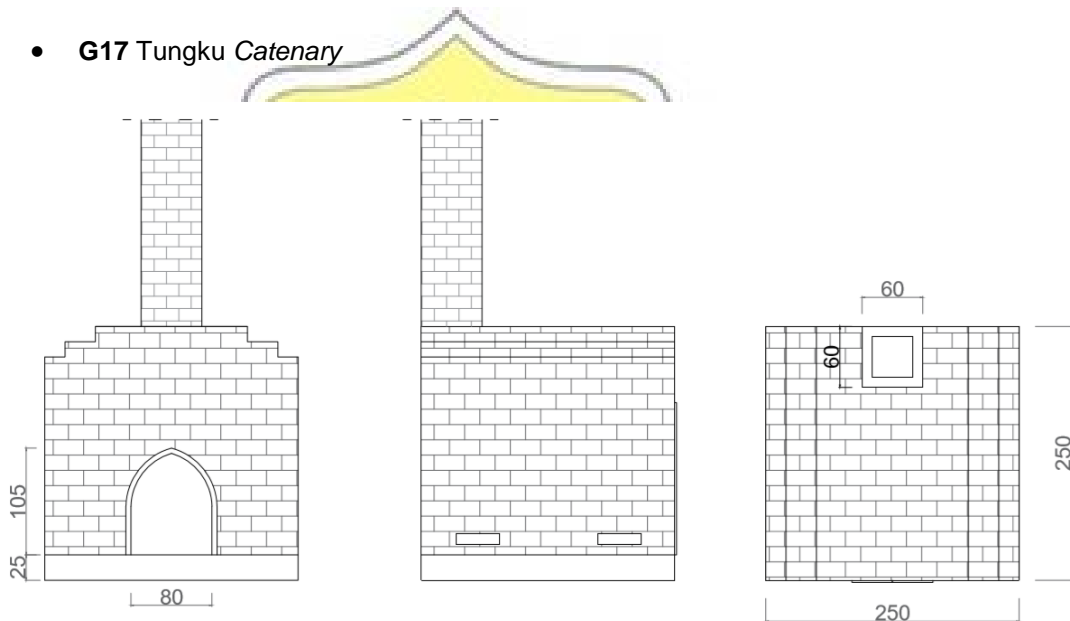

**BAB IV**

**BAB V**



**2.11%** PLAGIARISM  
APPROXIMATELY

**0.41%** IN QUOTES

## Report #9654676

BAB I. **5** PENDAHULUAN Latar Belakang Kerajinan keramik merupakan salah satu hasil olahan lempung atau tanah liat yang melalui proses pemijitan, butsir, pilin, pembakaran dan glasir sehingga menghasilkan barang atau benda pakai dan benda hias. Bagi masyarakat Indonesia kerajinan keramik merupakan salah satu bagian dari warisan turun-menurun, budaya, dan sejarah setempat. Aktivitas produksi kerajinan keramik lantas menjadi industri dan digunakan secara massal, Ini dibuktikan dengan banyak ditemukannya sentra kerajinan keramik pada beberapa daerah di Indonesia, salah satunya dapat ditemukan di Kecamatan Purworejo Klampok, Kabupaten Banjarnegara. Jenis kerajinan yang dihasilkan oleh para pengrajin di desa Klampok yaitu keramik Glazuur, Terracota, dan keramik cat. Kecamatan Purwareja Klampok merupakan salah satu wilayah berkembang yang ada di Kabupaten Banjarnegara Provinsi Jawa Tengah dengan kerajinan keramik sebagai produk unggulan. Sehingga banyak wisatawan dari luar kota yang sengaja berkunjung untuk melihat dan membeli keramik. Pada tahun 2010 hampir sepanjang jalan Ajibarang-Secang yang melewati kecamatan ini banyak terdapat showroom keramik yang menjual belikan hasil produksinya. Terhitung terdapat 10 showroom dengan 20 perusahaan yang membuat sebagian warga kecamatan Purwareja Klampok bermata pencaharian sebagai