

LAMPIRAN



STANDAR PENCAPAIAN PERKEMBANGAN ANAK

Sumber : PERATURAN MENTERI PENDIDIKAN NASIONAL REPUBLIK
INDONESIA NOMOR 58 TAHUN 2009

Lingkup Perkembangan	Tingkat Pencapaian Perkembangan			
	< 3 bulan	3 – < 6 bulan	6 – < 9 bulan	9 – <12 bulan
I. Nilai-nilai Agama dan Moral	*)	*)	*)	*)
II. Motorik				
A. Motorik Kasar	<ol style="list-style-type: none"> 1. Refleks menggenggam benda yang menyentuh telapak tangan. 2. Menegakkan kepala saat ditelungkupkan. 3. Tengkurap. 4. Berguling ke kanan dan ke kiri. 	<ol style="list-style-type: none"> 1. Meraih benda di depannya. 2. Tengkurap dengan dada diangkat dan kedua tangan menopang. 3. Duduk dengan bantuan. 	<ol style="list-style-type: none"> 1. Melempar benda yang dipegang 2. Merangkak ke segala arah. 3. Duduk tanpa bantuan. 4. Berdiri dengan bantuan. 5. Bertepuk tangan. 	<ol style="list-style-type: none"> 1. Menarik benda yang terjangkau. 2. Berjalan dengan berpegangan. 3. Berjalan beberapa langkah tanpa bantuan. 4. Melakukan gerak menendang bola.
B. Motorik Halus	<ol style="list-style-type: none"> 1. Memainkan jari tangan dan kaki. 2. Memegang benda dengan lima jari. 	<ol style="list-style-type: none"> 1. Memasukkan benda ke dalam mulut. 2. Memindahkan mainan dari satu tangan ke tangan yang lain. 	<ol style="list-style-type: none"> 1. Memegang benda dengan ibu jari dan jari telunjuk (menjumpuk) 2. Meremas. 	<ol style="list-style-type: none"> 1. Menggaruk kepala. 2. Memegang benda kecil atau tipis (misal: potongan buah atau biskuit). 3. Memukul-mukul atau mengetuk-ngetuk mainan.
III. Kognitif				
A. Mengenali apa yang diinginkan.	<ol style="list-style-type: none"> 1. Membedakan apa yang diinginkan (ASI atau dot). 	<ol style="list-style-type: none"> 1. Memperhatikan permainan yang diinginkan. 	<ol style="list-style-type: none"> 1. Mengamati benda yang bergerak. 	<ol style="list-style-type: none"> 1. Mulai memahami perintah sederhana.
B. Menunjukkan reaksi atas rang-sangan.	<ol style="list-style-type: none"> 1. Berhenti menangis setelah keinginannya terpenuhi (misal: setelah digendong atau diberi susu). 	<ol style="list-style-type: none"> 1. Mengulurkan kedua tangan untuk digendong. 	<ol style="list-style-type: none"> 1. Berpaling kearah sumber suara. 2. Mengamati benda yang dipegang kemudian dijatuhkan. 	<ol style="list-style-type: none"> 1. Menunjukkan reaksi saat namanya dipanggil. 2. Mencoba mencari benda yang disembunyikan. 3. Mencoba membuka/ melepas benda yang tertutup.

Lingkup Perkembangan	Tingkat Pencapaian Perkembangan			
	< 3 bulan	3 – < 6 bulan	6 – < 9 bulan	9 – <12 bulan
IV. Bahasa Mengeluarkan suara untuk menyatakan keinginan atau sebagai reaksi atas rangsangan	<ol style="list-style-type: none"> 1. Menangis. 2. Berteriak. 3. Bergumam. 	<ol style="list-style-type: none"> 1. Memperhatikan/ mendengarkan ucapan orang. 2. Mengoceh. 3. Tertawa kepada orang yang mengajak berkomunikasi. 	<ol style="list-style-type: none"> 1. Mulai menirukan ucapan. 2. Merespons permainan cilukba. 3. Menunjuk benda dengan mengucapkan satu kata. 	<ol style="list-style-type: none"> 1. Mengucapkan dua kata untuk menyatakan keinginan. 2. Menyatakan penolakan. 3. Menyebut nama benda atau binatang (pus untuk kucing; oti untuk roti).
V. Sosial-emosional Menunjukkan respons emosi	<ol style="list-style-type: none"> 1. Menatap dan tersenyum. 2. Menangis untuk mengekspresikan ketidaknyamanan. 	<ol style="list-style-type: none"> 1. Merespons dengan gerakan tangan dan kaki. 2. Menangis apabila tidak mendapatkan yang diinginkan. 	<ol style="list-style-type: none"> 1. Mengulurkan tangan atau menolak untuk diangkat (digendong). 2. Menunjuk sesuatu yang diinginkan. 	<ol style="list-style-type: none"> 1. Menempelkan kepala bila merasa nyaman dalam pelukan (gendongan) atau meronta kalau merasa tidak nyaman. 2. Menyatakan keinginan dengan berbagai gerakan tubuh dan ungkapan kata-kata sederhana. 3. Meniru cara menyatakan perasaan sayang dengan memeluk.

*) Nilai-nilai agama dan moral pada usia 0 - <12 bulan tidak diatur secara spesifik, sehingga pelaksanaannya diserahkan kepada masing-masing lembaga.

2. Tingkat Pencapaian Perkembangan Kelompok Usia 12 – < 24 Bulan

Lingkup Perkembangan	Tingkat Pencapaian Perkembangan	
	12 – < 18 bulan	18 – < 24 bulan
I. Nilai-nilai Agama dan Moral	*)	*)
II. Motorik		
A. Motorik Kasar.	<ol style="list-style-type: none"> 1. Berjalan sendiri. 2. Naik tangga atau tempat yang lebih tinggi dengan merangkak. 3. Menendang bola ke arah depan. 4. Berdiri dengan satu kaki selama satu detik. 	<ol style="list-style-type: none"> 1. Melompat di tempat. 2. Naik tangga atau tempat yang lebih tinggi dengan berpegangan. 3. Berjalan mundur beberapa langkah. 4. Menarik benda yang tidak terlalu berat (kursi kecil).
B. Motorik Halus.	<ol style="list-style-type: none"> 1. Memegang alat tulis. 2. Membuat coretan bebas. 3. Menyusun menara dengan tiga balok. 4. Memegang gelas dengan dua tangan. 5. Menumpahkan benda-benda dari wadah dan memasukkannya kembali. 	<ol style="list-style-type: none"> 1. Meniru garis vertikal atau horisontal. 2. Memasukkan benda ke dalam wadah yang sesuai. 3. Membalik halaman buku walaupun belum sempurna. 4. Menyobek kertas.
III. Kognitif		
A. Mengenali pengetahuan umum.	<ol style="list-style-type: none"> 1. Menyebut beberapa nama benda. 2. Menanyakan nama benda yang belum dikenal. 3. Mengenal beberapa warna primer (merah, biru, kuning). 4. Menyebut nama sendiri dan orang-orang yang dikenal. 	<ol style="list-style-type: none"> 1. Mempergunakan alat permainan dengan cara semaunya seperti balok dipukul-pukul. 2. Mulai memahami gambar wajah orang. 3. Mulai memahami prinsip milik orang lain seperti: milik saya, milik kamu.
B. Mengenal konsep ukuran dan bilangan.	Membedakan ukuran benda (besar-kecil).	Membilang sampai lima.
IV. Bahasa		
A. Menerima Bahasa.	<ol style="list-style-type: none"> 1. Menunjuk bagian tubuh yang ditanyakan. 2. Memahami tema cerita pendek. 	<ol style="list-style-type: none"> 1. Menaruh perhatian pada gambar-gambar dalam buku. 2. Menggunakan kata-kata sederhana untuk menyatakan keingintahuan.
B. Mengungkapkan Bahasa.	<ol style="list-style-type: none"> 1. Merespons pertanyaan dengan jawaban "Ya atau Tidak" 2. Mengucapkan kalimat yang terdiri atas dua kata 	<ol style="list-style-type: none"> 1. Menjawab pertanyaan dengan kalimat pendek. 2. Menyanyikan lagu sederhana.

Lingkup Perkembangan	Tingkat Pencapaian Perkembangan	
	12 – < 18 bulan	18 – < 24 bulan
V. Sosial-Emosional Menunjukkan respon emosi.	<ol style="list-style-type: none"> 1. Menunjukkan reaksi marah apabila merasa terganggu, seperti permainannya diambil. 2. Menunjukkan reaksi yang berbeda terhadap orang yang baru dikenal. 3. Bermain bersama teman tetapi sibuk dengan mainannya sendiri. 4. Memperhatikan/mengamati teman-temannya yang beraktivitas. 	<ol style="list-style-type: none"> 1. Mengekspresikan berbagai reaksi emosi (senang, marah, takut, kecewa). 2. Menunjukkan reaksi menerima atau menolak kehadiran orang lain. 3. Bermain bersama teman dengan mainan yang sama. 4. Berekspresi dalam bermain peran (pura-pura).

*) Nilai-nilai agama dan moral pada usia 12 - <24 bulan tidak diatur secara spesifik, sehingga pelaksanaannya diserahkan kepada masing-masing lembaga.

3. Tingkat Pencapaian Perkembangan Kelompok Usia 2 – <4 Tahun

Lingkup Perkembangan	Tingkat Pencapaian Perkembangan	
	2 – <3 tahun	3 – <4 tahun
Nilai-nilai Agama dan Moral Merespons hal-hal yang terkait dengan nilai agama dan moral.	<ol style="list-style-type: none"> 1. Mulai meniru gerakan berdoa/sembahyang sesuai dengan agamanya. 2. Mulai meniru doa pendek sesuai dengan agamanya. 3. Mulai memahami kapan mengucapkan salam, terima kasih, maaf, dsb. 	<ol style="list-style-type: none"> 1. Mulai memahami pengertian perilaku yang berlawanan meskipun belum selalu dilakukan seperti pemahaman perilaku baik-buruk, benar-salah, sopan-tidak sopan. 2. Mulai memahami arti kasihan dan sayang kepada ciptaan Tuhan.
I. Motorik A. Motorik Kasar	<ol style="list-style-type: none"> 1. Berjalan sambil berjinjit. 2. Melompat ke depan dan ke belakang dengan dua kaki. 3. Melempar dan menangkap bola. 4. Menari mengikuti irama. 5. Naik-turun tangga atau tempat yang lebih tinggi/rendah dengan berpegangan. 	<ol style="list-style-type: none"> 1. Berlari sambil membawa sesuatu yang ringan (bola). 2. Naik-turun tangga atau tempat yang lebih tinggi dengan kaki bergantian. 3. Meniti di atas papan yang cukup lebar. 4. Melompat turun dari ketinggian kurang lebih 20 cm (di bawah tinggi lutut anak). 5. Meniru gerakan senam sederhana seperti menirukan gerakan pohon, kelinci melompat).

Lingkup Perkembangan	Tingkat Pencapaian Perkembangan	
	2 – <3 tahun	3 – <4 tahun
B. Motorik Halus	<ol style="list-style-type: none"> 1. Meremas kertas atau kain dengan menggerakkan lima jari. 2. Melipat kertas meskipun belum rapi/lurus. 3. Menggunting kertas tanpa pola. 4. Koordinasi jari tangan cukup baik untuk memegang benda pipih seperti sikat gigi, sendok. 	<ol style="list-style-type: none"> 1. Menuang air, pasir, atau biji-bijian ke dalam tempat penampung (mangkuk, ember). 2. Memasukkan benda kecil ke dalam botol (potongan lidi, kerikil, biji-bijian). 3. Meronce manik-manik yang tidak terlalu kecil dengan benang yang agak kaku. 4. Menggunting kertas mengikuti pola garis lurus.
III. Kognitif A. Mengenal pengetahuan umum.	<ol style="list-style-type: none"> 1. Menyebut bagian-bagian suatu gambar seperti gambar wajah orang, mobil, binatang, dsb. 2. Mengenal bagian-bagian tubuh (lima bagian). 	<ol style="list-style-type: none"> 1. Menemukan/mengenal bagian yang hilang dari suatu pola gambar seperti pada gambar wajah orang, mobil, dsb. 2. Menyebutkan berbagai nama makanan dan rasanya (garam, gula atau cabai). 3. Memahami perbedaan antara dua hal dari jenis yang sama seperti membedakan antara buah rambutan dan pisang; perbedaan antara ayam dan kucing.
B. Mengenal konsep ukuran, bentuk, dan pola	<ol style="list-style-type: none"> 1. Memahami konsep ukuran (besar-kecil, panjang-pendek). 2. Mengenal tiga macam bentuk (○ △ □). 3. Mulai mengenal pola. 	<ol style="list-style-type: none"> 1. Menempatkan benda dalam urutan ukuran (paling kecil-paling besar). 2. Mulai mengikuti pola tepuk tangan. 3. Mengenal konsep banyak dan sedikit
IV. Bahasa A. Menerima Bahasa	<ol style="list-style-type: none"> 1. Hafal beberapa lagu anak sederhana. 2. Memahami cerita/dongeng sederhana. 3. Memahami perintah sederhana seperti letakkan mainan di atas meja, ambil mainan dari dalam kotak. 	<ol style="list-style-type: none"> 1. Pura-pura membaca cerita bergambar dalam buku dengan kata-kata sendiri. 2. Mulai memahami dua perintah yang diberikan bersamaan contoh: ambil mainan di atas meja lalu berikan kepada ibu pengasuh atau pendidik.
B. Mengungkapkan Bahasa.	<ol style="list-style-type: none"> 1. Menggunakan kata tanya dengan tepat (apa, siapa, bagaimana, mengapa, dimana). 	<ol style="list-style-type: none"> 1. Mulai menyatakan keinginan dengan mengucapkan kalimat sederhana (saya ingin-main bola) 2. Mulai menceritakan pengalaman yang dialami dengan cerita sederhana.

Lingkup Perkembangan	Tingkat Pencapaian Perkembangan	
	2 – <3 tahun	3 – <4 tahun
7. Sosial-Emosional Mampu mengendalikan emosi	<ol style="list-style-type: none"> 1. Mulai bisa mengungkapkan ketika ingin buang air kecil dan buang air besar. 2. Mulai memahami hak orang lain (harus antri, menunggu giliran). 3. Mulai menunjukkan sikap berbagi, membantu, bekerja bersama. 4. Menyatakan perasaan terhadap anak lain (suka dengan teman karena baik hati, tidak suka karena nakal, dsb.). 5. Berbagi peran dalam suatu permainan (menjadi dokter, perawat, pasien penjaga toko atau pembeli). 	<ol style="list-style-type: none"> 1. Mulai bisa melakukan buang air kecil tanpa bantuan. 2. Bersabar menunggu giliran. 3. Mulai menunjukkan sikap toleran sehingga dapat bekerja dalam kelompok. 4. Mulai menghargai orang lain. 5. Bereaksi terhadap hal-hal yang dianggap tidak benar (marah apabila diganggu atau diperlakukan berbeda). 6. Mulai menunjukkan ekspresi menyesal ketika melakukan kesalahan.

4. Tingkat Pencapaian Perkembangan Kelompok Usia 4 – ≤ 6 Tahun

Lingkup Perkembangan	Tingkat Pencapaian Perkembangan	
	Usia 4 - <5 tahun	Usia 5 - ≤6 tahun
I. Nilai-nilai Agama dan Moral	<ol style="list-style-type: none"> 1. Mengenal Tuhan melalui agama yang dianutnya. 2. Meniru gerakan beribadah. 3. Mengucapkan doa sebelum dan/atau sesudah melakukan sesuatu. 4. Mengenal perilaku baik/sopan dan buruk. 5. Membiasakan diri berperilaku baik. 6. Mengucapkan salam dan membalas salam. 	<ol style="list-style-type: none"> 1. Mengenal agama yang dianut. 2. Membiasakan diri beribadah. 3. Memahami perilaku mulia (jujur, penolong, sopan, hormat, dsb). 4. Membedakan perilaku baik dan buruk. 5. Mengenal ritual dan hari besar agama. 6. Menghormati agama orang lain.
II. Fisik A. Motorik Kasar	<ol style="list-style-type: none"> 1. Menirukan gerakan binatang, pohon tertiup angin, pesawat terbang, dsb. 2. Melakukan gerakan menggantung (bergelayut). 3. Melakukan gerakan melompat, meloncat, dan berlari secara terkoordinasi 4. Melempar sesuatu secara terarah 5. Menangkap sesuatu secara tepat 6. Melakukan gerakan antisipasi 	<ol style="list-style-type: none"> 1. Melakukan gerakan tubuh secara terkoordinasi untuk melatih kelenturan, keseimbangan, dan kelincahan. 2. Melakukan koordinasi gerakan kaki-tangan-kepala dalam menirukan tarian atau senam. 3. Melakukan permainan fisik dengan aturan. 4. Terampil menggunakan tangan kanan dan kiri. 5. Melakukan kegiatan kebersihan diri.

Lingkup Perkembangan	Tingkat Pencapaian Perkembangan	
	Usia 4 - <5 tahun	Usia 5 - ≤6 tahun
	7. Menendang sesuatu secara terarah 8. Memanfaatkan alat permainan di luar kelas.	
Motorik Halus	1. Membuat garis vertikal, horizontal, lengkung kiri/kanan, miring kiri/kanan, dan lingkaran. 2. Menjiplak bentuk. 3. Mengkoordinasikan mata dan tangan untuk melakukan gerakan yang rumit. 4. Melakukan gerakan manipulatif untuk menghasilkan suatu bentuk dengan menggunakan berbagai media. 5. Mengekspresikan diri dengan berkarya seni menggunakan berbagai media.	1. Menggambar sesuai gagasannya. 2. Meniru bentuk. 3. Melakukan eksplorasi dengan berbagai media dan kegiatan. 4. Menggunakan alat tulis dengan benar. 5. Menggantung sesuai dengan pola. 6. Menempel gambar dengan tepat. 7. Mengekspresikan diri melalui gerakan menggambar secara detail.
Kesehatan Fisik	1. Memiliki kesesuaian antara usia dengan berat badan. 2. Memiliki kesesuaian antara usia dengan tinggi badan. 3. Memiliki kesesuaian antara tinggi dengan berat badan.	1. Memiliki kesesuaian antara usia dengan berat badan. 2. Memiliki kesesuaian antara usia dengan tinggi badan. 3. Memiliki kesesuaian antara tinggi dengan berat badan.
Kognitif Pengetahuan umum dan sains	1. Mengenal benda berdasarkan fungsi (pisau untuk memotong, pensil untuk menulis). 2. Menggunakan benda-benda sebagai permainan simbolik (kursi sebagai mobil). 3. Mengenal gejala sebab-akibat yang terkait dengan dirinya. 4. Mengenal konsep sederhana dalam kehidupan sehari-hari (gerimis, hujan, gelap, terang, temaram, dsb). 5. Mengkreasi sesuatu sesuai dengan idenya sendiri.	1. Mengklasifikasi benda berdasarkan fungsi. 2. Menunjukkan aktivitas yang bersifat eksploratif dan menyelidik (seperti: apa yang terjadi ketika air ditumpahkan). 3. Menyusun perencanaan kegiatan yang akan dilakukan. 4. Mengenal sebab-akibat tentang lingkungannya (angin bertiup menyebabkan daun bergerak, air dapat menyebabkan sesuatu menjadi basah.) 5. Menunjukkan inisiatif dalam memilih tema permainan (seperti: "ayo kita bermain pura-pura seperti burung"). 6. Memecahkan masalah sederhana dalam kehidupan sehari-hari.

Lingkup Perkembangan	Tingkat Pencapaian Perkembangan	
	Usia 4 - <5 tahun	Usia 5 - ≤6 tahun
Konsep bentuk, warna, ukuran dan pola	<ol style="list-style-type: none"> 1. Mengklasifikasikan benda berdasarkan bentuk atau warna atau ukuran. 2. Mengklasifikasi benda ke dalam kelompok yang sama atau kelompok yang sejenis atau kelompok yang berpasangan dengan 2 variasi. 3. Mengenal pola AB-AB dan ABC-ABC. 4. Mengurutkan benda berdasarkan 5 seriasi ukuran atau warna. 	<ol style="list-style-type: none"> 1. Mengenal perbedaan berdasarkan ukuran: "lebih dari"; "kurang dari"; dan "paling/ter". 2. Mengklasifikasikan benda berdasarkan warna, bentuk, dan ukuran (3 variasi) 3. Mengklasifikasikan benda yang lebih banyak ke dalam kelompok yang sama atau kelompok yang sejenis, atau kelompok berpasangan yang lebih dari 2 variasi. 4. Mengenal pola ABCD-ABCD. 5. Mengurutkan benda berdasarkan ukuran dari paling kecil ke paling besar atau sebaliknya.
Konsep bilangan, lambang bilangan dan huruf	<ol style="list-style-type: none"> 1. Mengetahui konsep banyak dan sedikit. 2. Membilang banyak benda satu sampai sepuluh. 3. Mengenal konsep bilangan. 4. Mengenal lambang bilangan. 5. Mengenal lambang huruf. 	<ol style="list-style-type: none"> 1. Menyebutkan lambang bilangan 1-10. 2. Mencocokkan bilangan dengan lambang bilangan. 3. Mengenal berbagai macam lambang huruf vokal dan konsonan.
Bahasa Menerima bahasa	<ol style="list-style-type: none"> 1. Menyimak perkataan orang lain (bahasa ibu atau bahasa lainnya). 2. Mengerti dua perintah yang diberikan bersamaan. 3. Memahami cerita yang dibacakan 4. Mengenal perbendaharaan kata mengenai kata sifat (nakal, pelit, baik hati, berani, baik, jelek, dsb.). 	<ol style="list-style-type: none"> 1. Mengerti beberapa perintah secara bersamaan. 2. Mengulang kalimat yang lebih kompleks. 3. Memahami aturan dalam suatu permainan.
Mengungkapkan Bahasa	<ol style="list-style-type: none"> 1. Mengulang kalimat sederhana. 2. Menjawab pertanyaan sederhana. 3. Mengungkapkan perasaan dengan kata sifat (baik, senang, nakal, pelit, baik hati, berani, baik, jelek, dsb.). 4. Menyebutkan kata-kata yang dikenal. 5. Mengutarakan pendapat kepada orang lain. 6. Menyatakan alasan terhadap sesuatu yang diinginkan atau ketidaksetujuan. 7. Menceritakan kembali cerita/dongeng yang pernah didengar. 	<ol style="list-style-type: none"> 1. Menjawab pertanyaan yang lebih kompleks. 2. Menyebutkan kelompok gambar yang memiliki bunyi yang sama. 3. Berkomunikasi secara lisan, memiliki perbendaharaan kata, serta mengenal simbol-simbol untuk persiapan membaca, menulis dan berhitung. 4. Menyusun kalimat sederhana dalam struktur lengkap (pokok kalimat-predikat-keterangan). 5. Memiliki lebih banyak kata-kata untuk mengekspresikan ide pada orang lain. 6. Melanjutkan sebagian cerita/dongeng yang telah diperdengarkan.

Lingkup Perkembangan	Tingkat Pencapaian Perkembangan	
	Usia 4 - <5 tahun	Usia 5 - ≤6 tahun
C. Keaksaraan	<ol style="list-style-type: none"> 1. Mengenal simbol-simbol. 2. Mengenal suara-suara hewan/benda yang ada di sekitarnya. 3. Membuat coretan yang bermakna. 4. Meniru huruf. 	<ol style="list-style-type: none"> 1. Menyebutkan simbol-simbol huruf yang dikenal. 2. Mengenal suara huruf awal dari nama benda-benda yang ada di sekitarnya. 3. Menyebutkan kelompok gambar yang memiliki bunyi/huruf awal yang sama. 4. Memahami hubungan antara bunyi dan bentuk huruf. 5. Membaca nama sendiri. 6. Menuliskan nama sendiri.
V. Sosial emosional	<ol style="list-style-type: none"> 1. Menunjukkan sikap mandiri dalam memilih kegiatan. 2. Mau berbagi, menolong, dan membantu teman. 3. Menunjukkan antusiasme dalam melakukan permainan kompetitif secara positif. 4. Mengendalikan perasaan. 5. Menaati aturan yang berlaku dalam suatu permainan. 6. Menunjukkan rasa percaya diri. 7. Menjaga diri sendiri dari lingkungannya. 8. Menghargai orang lain. 	<ol style="list-style-type: none"> 1. Bersikap kooperatif dengan teman. 2. Menunjukkan sikap toleran. 3. Mengekspresikan emosi yang sesuai dengan kondisi yang ada (senang-sedih-antusias dsb.) 4. Mengenal tata krama dan sopan santun sesuai dengan nilai sosial budaya setempat. 5. Memahami peraturan dan disiplin. 6. Menunjukkan rasa empati. 7. Memiliki sikap gigih (tidak mudah menyerah). 8. Bangga terhadap hasil karya sendiri. 9. Menghargai keunggulan orang lain.

PERABOT ANAK

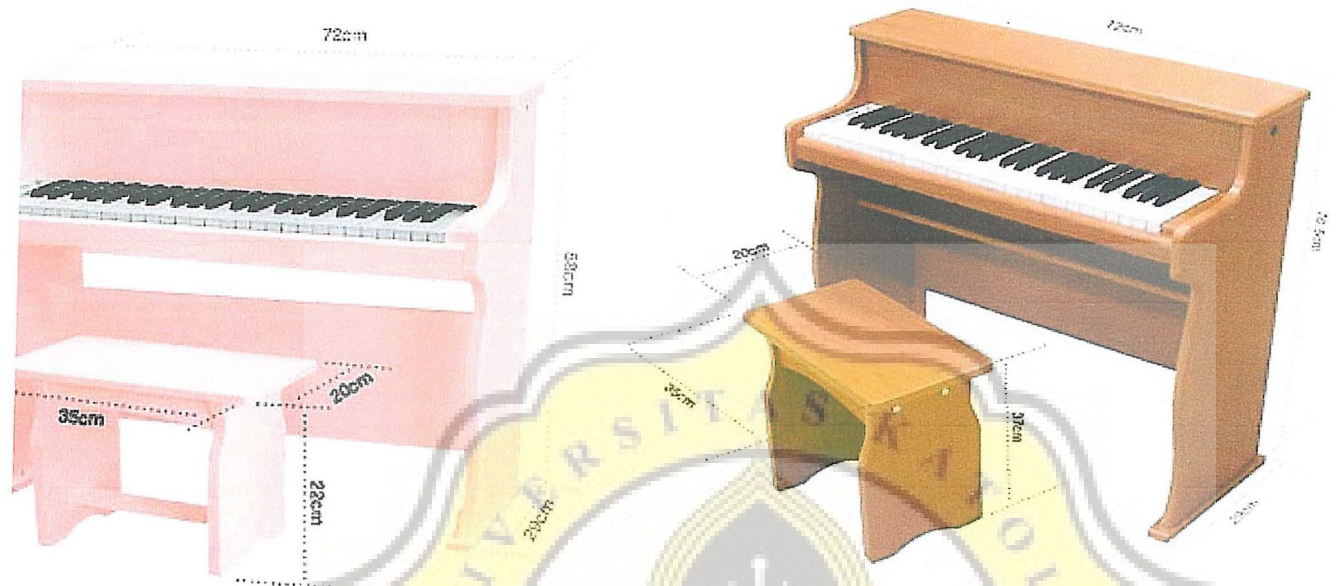

Sumber :

http://renopia.en.ec21.com/Toy Piano Digital Piano Musical--3691712_4713603.html

Pink : Origin : Korea, Brand : Spendid Junior

Coklat : Origin : China, Brand : December



Dimensi meja : 60 x 60 x 30

Kursi : dudukan 30 x 30, tinggi kursi 55, sandaran 30 x 25



Loker anak ukuran : @30 x 30 cm

Ukuran Perabot Kelas anak yang disarankan :

1. Meja anak berukuran $p = 120$ cm, $l = 75$ cm, dan $t = 47-50$ cm.
2. Kursi anak berukuran $p = 32-35$ cm, $l = 27-30$ cm, dan $t = 30$ cm.
3. Rak untuk alat pendidikan berukuran $p = 150$ cm, $l = 40$ cm, dan $t = 65$ cm.
4. Rak simpan barang milik anak didik (loker) merupakan rak besar yang berkotak-kotak. Adapun ukuran tiap-tiap kotak tersebut, yaitu $p = 30$ cm, $l = 30$ cm, $d = 35$ cm, dan $t = \pm 100$ cm (tiga tingkat).

(Sumber : Pedoman Pemeliharaan Dan Perawatan Sarana Dan Prasarana Taman Kanak-Kanak. Jakarta: Depdikbud, 1992.)

WASTAFEL

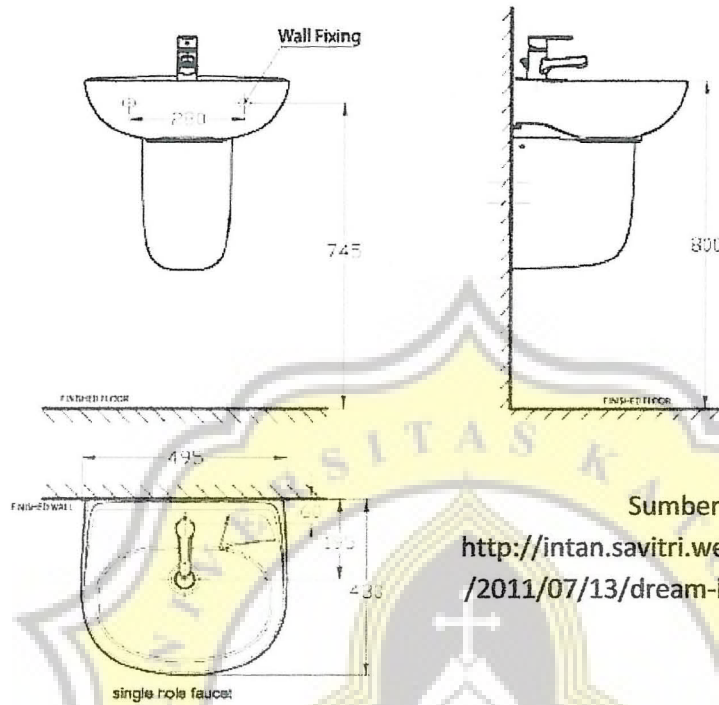

Sumber :

<http://intan.savitri.web.id/index.php/2011/07/13/dream-house-sanitari/>

PERABOT TOILET ANAK

(Sumber :

http://www.alibaba.com/productgs/208246254/cartoon_like_kids_toilet.html)

WASTAFEL ANAK

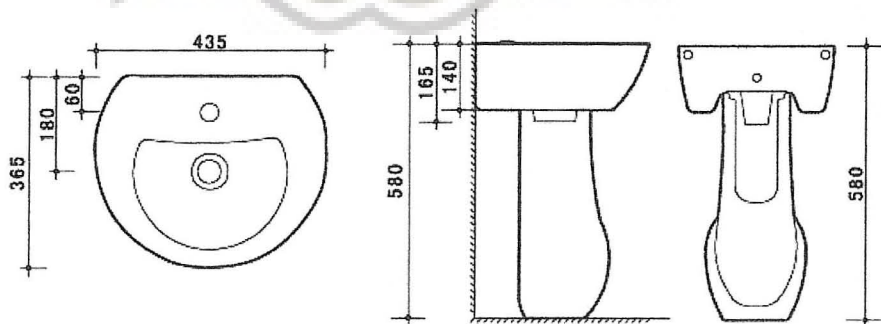

CLOSET ANAK

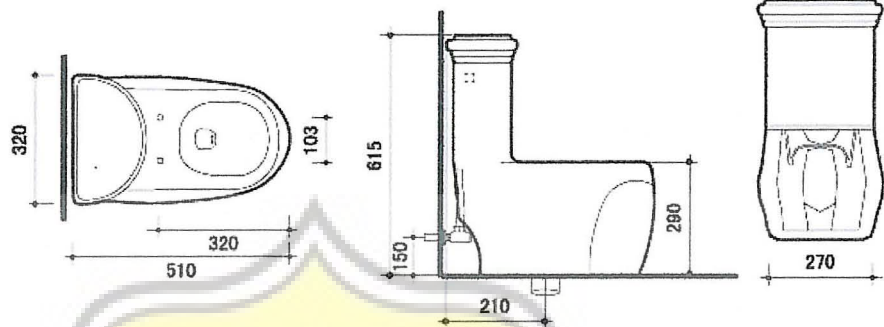
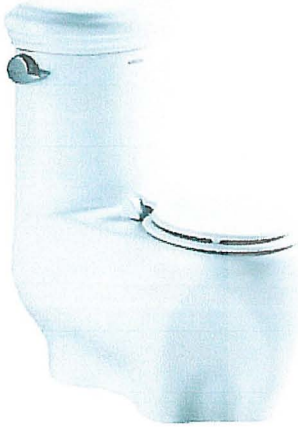

URINOIR

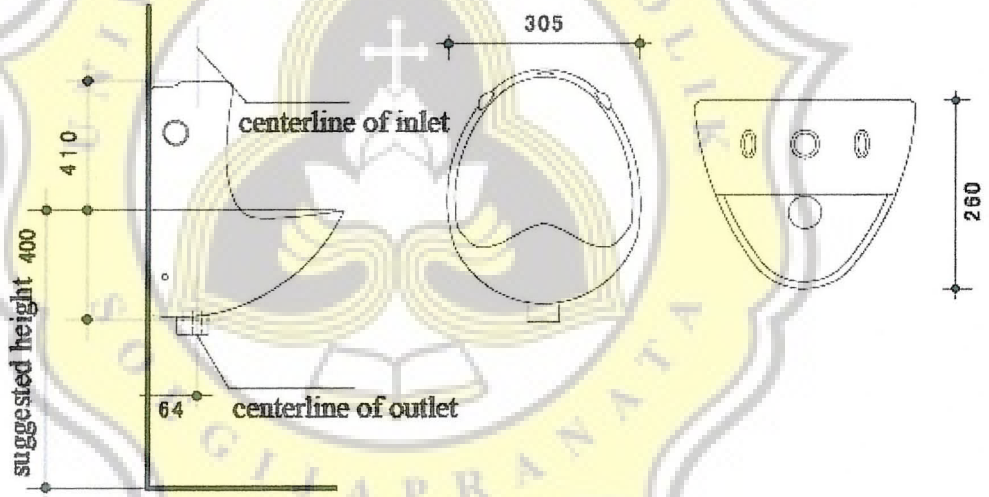

BAK BABBY SPA

(Sumber : dokumen pribadi (RSIA. Gunung Sawo-Semarang))

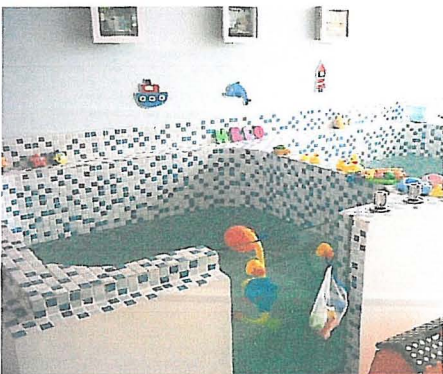

Asumsi :

$p = 150 \text{ cm}$, $l = 120 \text{ cm}$, $t = 75 \text{ cm}$

Indoor baby slide

PLAYGO

PLAYGO

PLAYGROUND



IB0832 双层单人秋千
规格(Size): 90 x 65 x 102cm
体积(VoLume): 0.3m³
定价(RMB): 1480元



IB0833 小象单人秋千
规格(Size): 90 x 65 x 102cm
体积(VoLume): 0.3m³
定价(RMB): 1480元

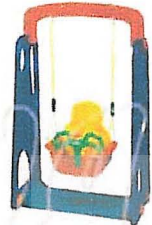

IB0834 快乐单人秋千
规格(Size): 90 x 65 x 102cm
体积(VoLume): 0.3m³
定价(RMB): 1480元



IB0835 长颈鹿单人秋千
规格(Size): 90 x 65 x 102cm
体积(VoLume): 0.3m³
定价(RMB): 1480元

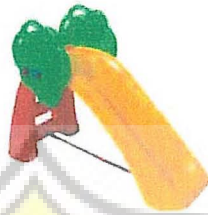

IB0846 宝贝花椰椅
规格(Size): 125 x 82 x 50cm
定价(RMB): 1550元

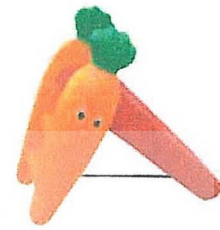

IB0847 胡萝卜滑梯
规格(Size): 100 x 48 x 78cm
定价(RMB): 1150元

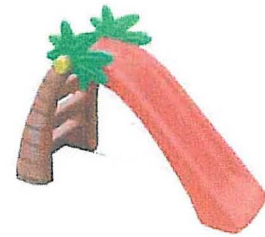

IB0848 小椰树滑梯
规格(Size): 125 x 82 x 50cm
定价(RMB): 1550元



IB0836 恐龙单人秋千
规格(Size): 90 x 65 x 102cm
体积(VoLume): 0.3m³
定价(RMB): 1480元



IB0837 红鹿单人秋千
规格(Size): 90 x 65 x 102cm
体积(VoLume): 0.3m³
定价(RMB): 1480元



IB0838 绵羊单人秋千
规格(Size): 90 x 65 x 102cm
体积(VoLume): 0.3m³
定价(RMB): 1480元



IB0839 大象单人秋千
规格(Size): 90 x 65 x 102cm
体积(VoLume): 0.3m³
定价(RMB): 1480元



IB0849 熊滑梯
规格(Size): 130 x 82 x 50cm
定价(RMB): 1750元



IB0850 翻盖滑梯
规格(Size): 125 x 82 x 50cm
定价(RMB): 1750元

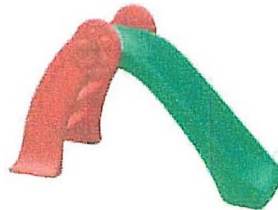

IB0851 宝宝小滑梯
规格(Size): 136 x 77 x 70cm
定价(RMB): 1150元



IB0840 象滑梯
规格(Size): 162 x 87 x 110cm
体积(VoLume): 0.3m³
定价(RMB): 1600元(吹)
2280元(滚)



IB0841 长颈鹿滑梯
规格(Size): 178 x 87 x 107cm
体积(VoLume): 0.3m³
定价(RMB): 1600元(吹)
2280元(滚)



IB0842 小象滑梯
规格(Size): 162 x 87 x 110cm
体积(VoLume): 0.3m³
定价(RMB): 1600元(吹)
2280元(滚)



IB0852 上下滑梯
规格(Size): 172 x 101 x 85cm
定价(RMB): 1700元



IB0853 梅花滑梯
规格(Size): 60 x 74 x 115cm
定价(RMB): 2150元



IB0854 小滑梯
规格(Size): 136 x 77 x 70cm
定价(RMB): 1150元

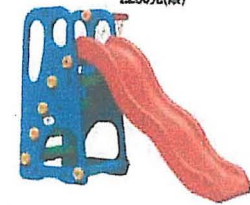

IB0843 步步高滑梯
规格(Size): 161 x 83 x 103cm
体积(VoLume): 0.3m³
定价(RMB): 1600元(吹)



IB0844 象滑梯
规格(Size): 174 x 87 x 110cm
体积(VoLume): 0.3m³
定价(RMB): 1600元(吹)

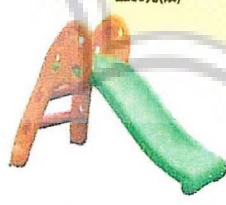

IB0845 幼儿折叠式上下滑梯
规格(Size): 113 x 60 x 70cm
体积(VoLume): 0.3m³
定价(RMB): 580元(吹)

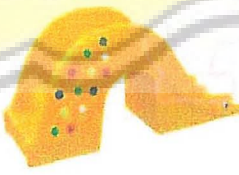

IB0855 天鹅滑梯
规格(Size): 170 x 50 x 75cm
定价(RMB): 2480元

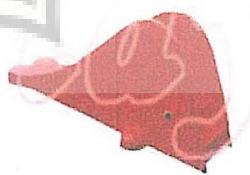

IB0856 大象滑梯
规格(Size): 205 x 70 x 75cm
定价(RMB): 2680元



IB0857 象滑梯
规格(Size): 190 x 50 x 78cm
定价(RMB): 2680元

可折叠，易拆装