

LAMPIRAN

1. Asrama

Ruang tidur anak

PERABOT	JUMLAH	DIMENSI (m ²)	SUMBER	LUAS (m ²)
Tempat tidur susun	20	2 x 0,9 x 1,7	NAD	36
Lemari pakaian	40	0,8 x 0,4 x 2	O	12,8
Meja dan kaca	10	0,9 x 0,4 x 0,8	O	3,6
Kursi	10	0,4 X 0,4	O	1,6
Total				54
Sirkulasi 200 %				108
Luas ruang				162

Besaran Ruang Kamar Tidur pada Asrama

Sumber : Analisa Pribadi

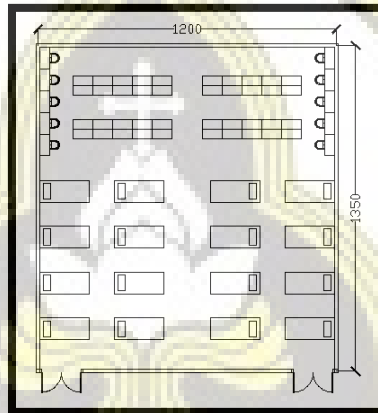

Denah Besaran Ruang Kamar Tidur pada Asrama

Sumber : Analisa Pribadi

Ruang belajar

PERABOT	JUMLAH	DIMENSI	SUMBER	LUAS (m ²)
Meja belajar	50	1 x 0,7 x 0,8	O	35
Kursi	50	0,4 x 0,4	O	8
Rak penyimpanan	120	0,45 x 0,3 x 1	O	16,2
Total				59,2
Sirkulasi 200 %				118,4
Luas ruang				177,6

Besaran Ruang Belajar

Sumber : Analisa Pribadi

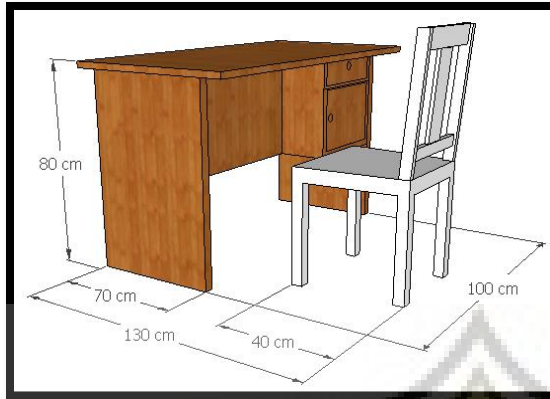

*Dimensi Meja Belajar
Sumber : Analisa Pribadi*

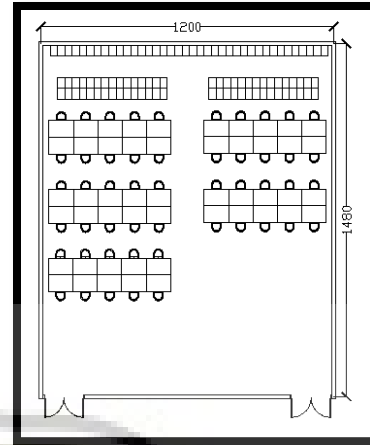

*Denah Ruang Belajar
Sumber : Analisa Pribadi*

Perpustakaan

Perpustakaan adalah tempat yang digunakan untuk membaca dan juga belajar. perabot yang ada di perpustakaan antara lain meja , kursi dan rak buku.

PERABOT	JUMLAH	DIMENSI	SUMBER	LUAS (m ²)
Meja	30	1 x 0,7 x 0,8 cm	○	21
Kursi	30	0,4 x 0,4 cm	○	4,8
Rak buku	10	1,2 x 0,4 cm	○	4,8
Total				29,6
Sirkulasi 250 %				74
Luas ruang				103,6

*Besaran Ruang Perpustakaan
Sumber : Analisa Pribadi*

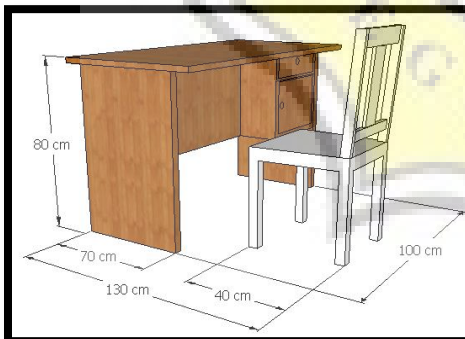

*Dimensi Meja Belajar
Sumber : Analisa Pribadi*

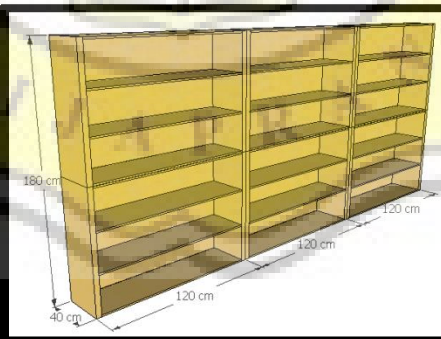

*Dimensi Rak Buku
Sumber : Analisa Pribadi*

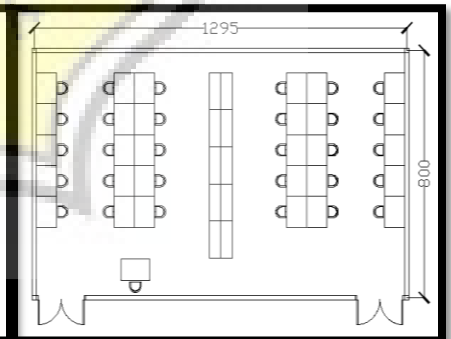

*Besaran Ruang
Sumber : Analisa Pribadi*

Ruang makan

PERABOT	JUMLAH	DIMENSI	SUMBER	LUAS (m ²)
Meja makan	120	0,4 x 0,6	NAD	28,8
Kursi	120	0,4 X 0,4	o	19,2
Total				48
Sirkulasi 250 %				120
Luas ruang				168

Besaran Ruang Makan

Sumber : Analisa Pribadi

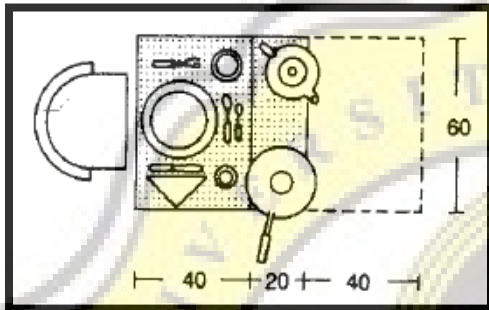

Dimensi Meja Makan
Sumber : Analisa Pribadi



Denah Ruang Makan
Sumber : Analisa Pribadi

Dapur

PERABOT	JUMLAH	DIMENSI	SUMBER	LUAS (m ²)
Lemari bawah	8	0,9 x 0,85 x 0,60	NAD	6,12
Kompor	3	0,6 x 0,59 x 0,85	NAD	1,06
Lemari pendingin	3	0,60 x 0,65 x 1,3	NAD	1,17
Bak cuci	2	1,24 x 0,44	NAD	1,09
Lemari atas	8	0,9 x 0,85 x 0,60	NAD	6,12
Tempat cuci bawah	1	1,5 x 2	O	3
Meja	4	1 x 0,7 x 0,8 cm	O	2,8
Total				13,09
Sirkulasi 250 %				32,72
Luas ruang				45,81

Besaran Ruang Dapur

Sumber : Analisa Pribadi

Tinggi (cm) x Panjang (cm) x Lebar (cm)
 50 70-150 85
 65
 100

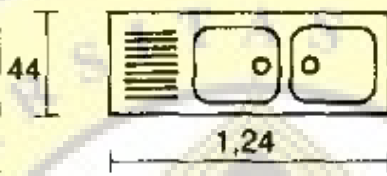
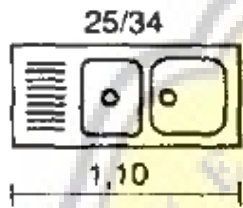
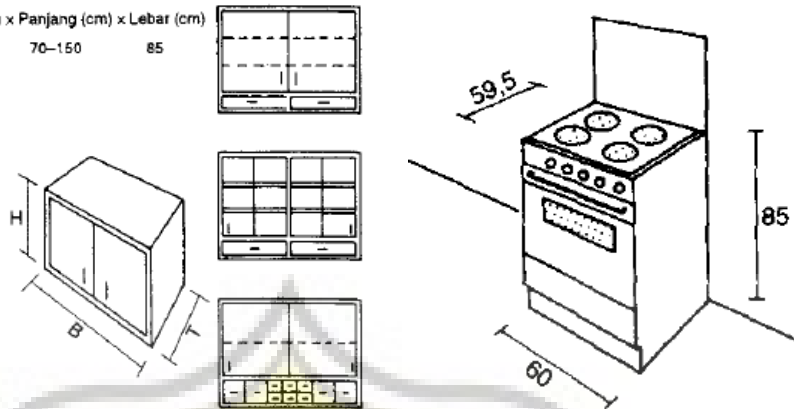

Tinggi (cm) x Panjang (cm) x Lebar (cm)
 85 70-150 60

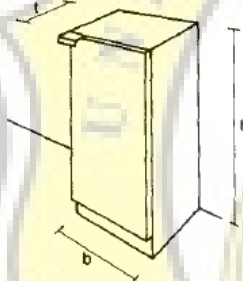
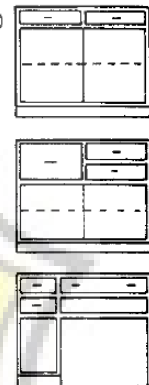

Lemari es

Isi	Lebar (cm)	Lebar (cm)	Tinggi (cm)
50	55	55 - 60	80 - 85
75	55	60 - 65	85
100	55 - 60	60 - 65	85
125	55 - 60	65 - 70	90 - 100
150	60 - 65	65 - 70	120 - 130
200	65 - 75	70 - 75	130 - 140
250	70 - 80	70 - 75	140 - 150

Lemari es yang terpasang

Isi	Lebar (cm)	Lebar (cm)	Tinggi (cm)
50	55	50 - 55	80 - 85
75	55	55 - 60	85 - 90
100	55	60 - 65	90

Dimensi Perabot di Ruang Dapur
 Sumber : Analisa Pribadi

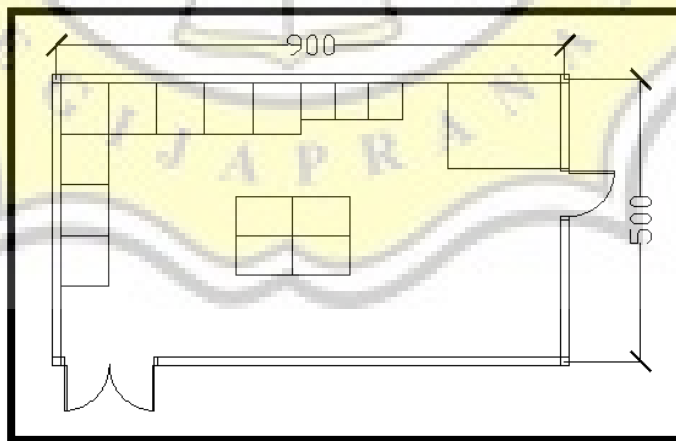

Denah Ruang Dapur
 Sumber : Analisa Pribadi

Kamar tidur pendamping

PERABOT	JUMLAH	DIMENSI	SUMBER	LUAS (m ²)
Tempat tidur	12	2 x 0,9 x 0,6	NAD	21,6
Lemari	12	0,8 x 0,4 x 2	O	3,84
Meja rias	4	0,9 x 0,4 x 0,8	O	1,44
Kamar mandi	4	1,5 x 2	O	12
wastafel	2	0,61 x 0,38 x 0,40	NAD	0,46
Kursi	4	0,4 x 0,4	O	0,64
Total				39,98
Sirkulasi 250 %				99,95
Luas ruang				139,93

Besaran Ruang Tidur Pendamping Anak
Sumber : Analisa Pribadi

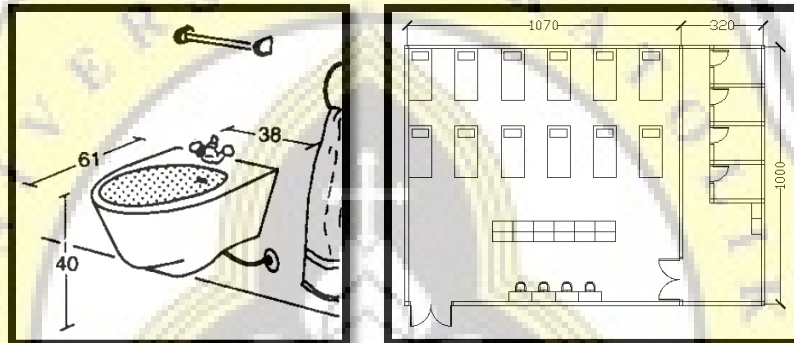

Dimensi wastafel
Sumber : Data Arsitek

Denah Kamar Pendamping Anak
Sumber : Analisa Pribadi

Kamar mandi anak-anak

PERABOT	JUMLAH	DIMENSI	SUMBER	LUAS (m ²)
Kamar mandi	10	2,35 x 1,45	NAD	34
Total				34
Sirkulasi 50 %				17
Luas ruang				51

Besaran Ruang Kamar Mandi Anak
Sumber : Analisa Pribadi

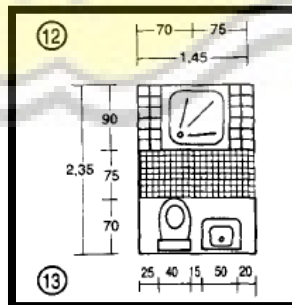

Denah Kamar Mandi Anak
Sumber : Analisa Pribadi

Ruang cuci setrika dan jemur

PERABOT	JUMLAH	DIMENSI	SUMBER	LUAS (m ²)
Meja setrika	3	1,7 x 0,3 x 0,85	NAD	1,53
Rak penyimpanan ember	5	0,3 x 0,4	O	0,6
Rak penyimpanan bahan	2	0,6 x 1,2	O	1,44
Rak penyimpanan baju	5	1,3 X 1,25 X 1,4	NAD	8,12
Tempat mencuci bawah	1	3 x 4	O	12
Total				23,69
Sirkulasi 200 %				47,38
Luas ruang				71,07

Denah Kamar Mandi Anak
Sumber : Analisa Pribadi

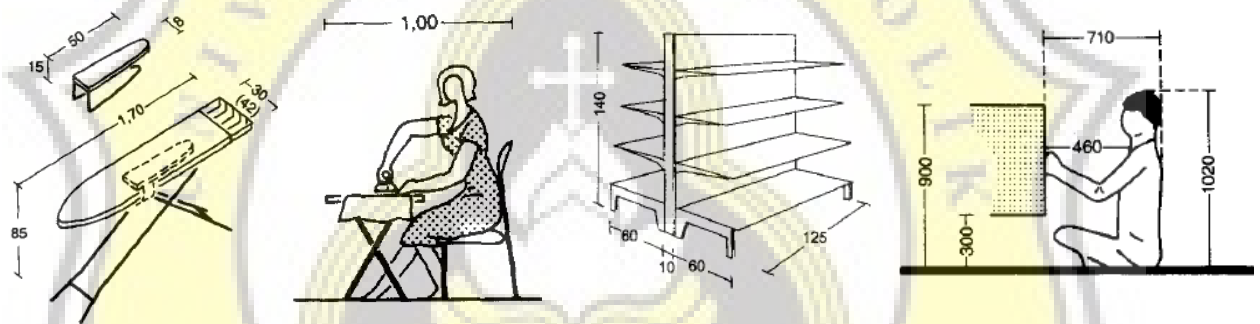

Dimensi Perabot Ruang Cuci dan Setrika
Sumber : Analisa Pribadi

Ruang tamu asrama

PERABOT	JUMLAH	DIMENSI	SUMBER	LUAS (m ²)
Meja	2	1,1 x 0,6 x 0,4	O	1,32
Sofa 3 orang	2	1,85 x 0,83 x 0,65	O	3,07
Sofa 1 orang	4	0,8 x 0,83 x 0,65	O	2,65
Lemari hasil karya	2	1,2 x 0,6	O	1,44
Meja TV	1	1,5 x 0,52 x 0,69	O	0,78
Total				9,26
Sirkulasi 250 %				23,15
Luas ruang				32,41

Besaran Ruang Tamu Asrama
Sumber : Analisa Pribadi

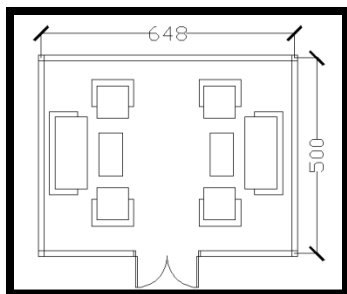

Denah Ruang Tamu Asrama
Sumber : Analisa Pribadi

Gudang

PERABOT	JUMLAH	DIMENSI	SUMBER	LUAS (m ²)
Lemari penyimpanan pakaian	20	1,3 X 0,6 X 1,8	O	15,6
Lemari penyimpanan sembako	20	1,3 X 1,25 X 1,4	NAD	32,5
Total				48,1
Sirkulasi 100 %				48,1
Luas ruang				96,2

Denah Ruang Tamu Asrama
Sumber : Analisa Pribadi

Ruang tidur tamu

PERABOT	JUMLAH	DIMENSI	SUMBER	LUAS (m ²)
Tempat tidur	2	2 x 0,9 x 0,6	O	3,6
Meja lampu	1	0,4 x 0,4	O	0,16
Lemari pakaian	1	0,8 x 0,4 x 2	O	0,32
Total				4,08
Sirkulasi 200 %				8,16
Luas ruang				12,24

Besaran Ruang Tidur Tamu
Sumber : Analisa Pribadi

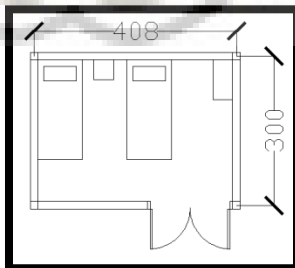

Denah Ruang Tidur Tamu
Sumber : Analisa Pribadi

Fasilitas pengelola

Ruang ketua panti asuhan

PERABOT	JUMLAH	DIMENSI	SUMBER	LUAS (m ²)
meja	1	1,2 X 0,6 X 0,8	O	0,72
Kursi	3	0,4 X 0,4	O	0,48
Lemari arsip	3	0,4 x0,5	O	0,60
Meja CCTV	1	1,2 X 0,6 X 0,8	O	0,72
Total				2,52
Sirkulasi 300 %				7,56
Luas ruang				10,08

Besaran Ruang Ketua Panti Asuhan

Sumber : Analisa Pribadi

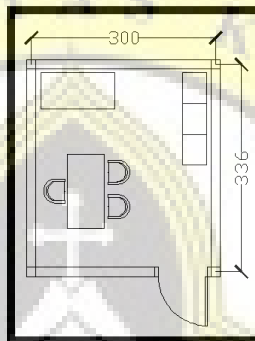

Denah Ruang Ketua Panti Asuhan

Sumber : Analisa Pribadi

Ruang wakil ketua

PERABOT	JUMLAH	DIMENSI	SUMBER	LUAS (m ²)
meja	1	1,2 X 0,6 X 0,8	O	0,72
Kursi	3	0,4 X 0,4	O	0,48
Lemari arsip	3	0,4 x0,5	O	0,60
Total				1,8
Sirkulasi 250 %				4,5
Luas ruang				6,3

Besaran Ruang Wakil Ketua Panti Asuhan

Sumber : Analisa Pribadi

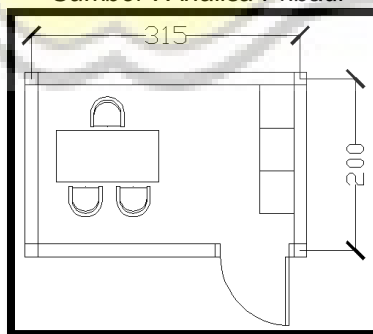

Denah Ruang Wakil Ketua Panti Asuhan

Sumber : Analisa Pribadi

Ruang staff TU

PERABOT	JUMLAH	DIMENSI	SUMBER	LUAS (m ²)
meja	1	1,2 X 0,6 X 0,8	O	0,72
Kursi	1	0,4 X 0,4	O	0,16
Lemari arsip	1	0,4 X 0,9	O	0,36
Total				1,24
Sirkulasi 250 %				3,1
Luas ruang				4,34

Besaran Ruang Staff TU
Sumber : Analisa Pribadi

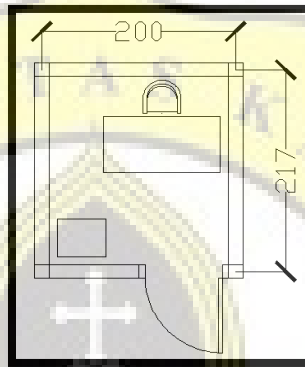

Denah Ruang Staff TU
Sumber : Analisa Pribadi

Ruang rapat

PERABOT	JUMLAH	DIMENSI	SUMBER	LUAS (m ²)
meja dan kursi	1 set isi 9	2,6 x 2	NAD	5,2
Lemari arsip	1	0,4 X 0,9	O	0,36
Total				5,56
Sirkulasi 200 %				11,12
Luas ruang				16,68

Besaran Ruang Rapat
Sumber : Analisa Pribadi

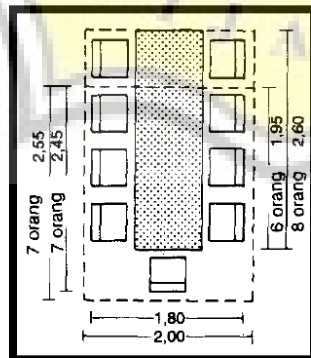

Dimensi Meja Rapat
Sumber : Analisa Pribadi

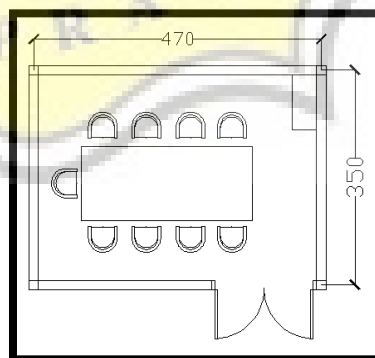

Denah Ruang Rapat
Sumber : Analisa Pribadi

Ruang konsultasi

PERABOT	JUMLAH	DIMENSI	SUMBER	LUAS (m ²)
meja	1	1,2 X 0,6 X 0,8	NAD	5,2
kursi	3	0,4 x 0,4	O	0,48
Lemari arsip	1	0,4 X 0,9	O	0,36
Total				6,04
Sirkulasi 70 %				4,22
Luas ruang				10,26

*Denah Ruang Rapat
Sumber : Analisa Pribadi*

Ruang kesehatan

PERABOT	JUMLAH	DIMENSI	SUMBER	LUAS (m ²)
meja dan kursi	1	2,6 x 2	NAD	5,2
Lemari arsip	1	0,4 X 0,9	O	0,36
Tempat tidur	1	2 x 0,9 x 0,6		1,8
Lemari obat	1	0,4 x 0,6	O	0,24
Total				7,6
Sirkulasi 100 %				7,6
Luas ruang				15,2

*Besaran Ruang Kesehatan
Sumber : Analisa Pribadi*

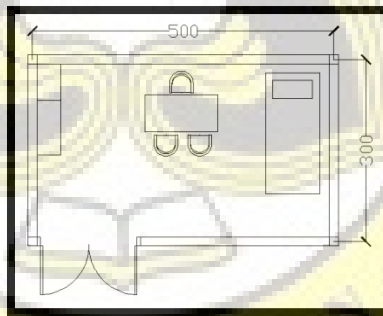

*Denah Ruang Kesehatan
Sumber : Analisa Pribadi*

Ruang tunggu

PERABOT	JUMLAH	DIMENSI	SUMBER	LUAS (m ²)
meja	2	1,2 X 0,6 X 0,8	NAD	1,44
Sofa isi 3	2	1,85 x 0,83 x 0,65	O	3,07
Sofa isi 1	4	0,8 x 0,83 x 0,65	O	2,65
Meja front office	1	1,2 X 0,6 X 0,8	O	0,72
Kursi	1	0,4 x 0,4	O	0,16
Meja TV	1	1,5 x 0,52 x 0,69	O	0,78
Total				8,82
Sirkulasi 300 %				26,46

Luas ruang	35,28
-------------------	--------------

Besaran Ruang Tunggu
Sumber : Analisa Pribadi

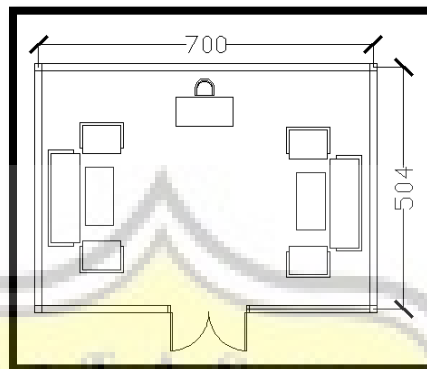

Denah Ruang Tunggu
Sumber : Analisa Pribadi

Pantry

PERABOT	JUMLAH	DIMENSI	SUMBER	LUAS (m ²)
Lemari bawah	1	0,9 x 0,85 x 0,65	NAD	0,76
Lemari pendingin	1	0,6 x 0,65 x 1,3	NAD	0,39
Bak cuci	1	1,1 x 0,44	NAD	0,48
Total				1,63
Sirkulasi 150%				2,44
Luas ruang				6,51

Besaran Ruang Pantry
Sumber : Analisa Pribadi

Toilet

PERABOT	JUMLAH	DIMENSI	SUMBER	LUAS (m ²)
Kamar mandi	1	1,40 x 1,45	NAD	2,03
Total				2,03
Sirkulasi 50 %				1,01
Luas ruang				3,04

Besaran Ruang Toilet
Sumber : Analisa Pribadi

Fasilitas penunjang

Lapangan olahraga

PERABOT	JUMLAH	DIMENSI	SUMBER	LUAS (m ²)
Lapangan bola voli	1	18 x 9	NAD	162
Total				162
Sirkulasi 100%				162
Luas ruang				324

Besaran Ruang Lapangan Olahraga
Sumber : Analisa Pribadi

Aula

PERABOT	JUMLAH	DIMENSI	SUMBER	LUAS (m ²)
Kursi	50	0,5 x 0,5	O	12,5
Podium stage	1	3 x 1,5	o	4,5
Total				17
Sirkulasi 300%				51
Luas ruang				68

*Besaran Ruang Aula
Sumber : Analisa Pribadi*

Kebun

Jumlah anak-anak panti asuhan putrid ada 120 anak. 120 anak dibagi menjadi 12 kelompok sehingga 1 kelompok terdiri dari 10 orang.

1 orang membutuhkan tempat untuk bergerak disekitar tanaman dengan dimensi 1,3 x 0,9 m. jadi setiap anak membutuhkan luasan 1,17 m². 1 kelompok terdiri dari 10 orang sehingga luasan satu kelompok adalah 11,7 m².

Terdapat 12 kelompok, sehingga luasan kebun yang dibutuhkan adalah 11,7m² x 12 kelompok = 140,4 m². Sirkulasi 200 % sehingga luas total yang dibutuhkan 421,2 m².

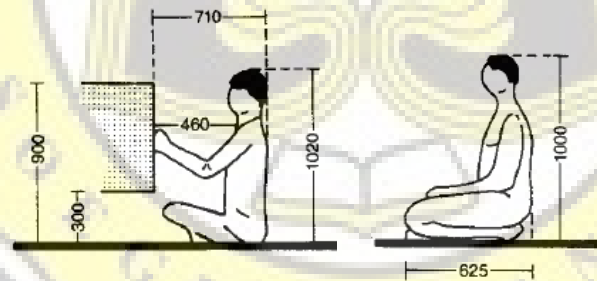

*Dimensi orang duduk
Sumber : Data Arsitek Jilid 1*

Rumah dinas ketua dan wakil pengelola

Ruang tidur

PERABOT	JUMLAH	DIMENSI	SUMBER	LUAS (m ²)
Tempat tidur	1	2 x 2	NAD	4
Lemari	1	1,5 x 0,6	O	0,9
Meja rias	1	0,9 x 0,4 x 0,8	O	0,36
Kursi	1	0,4 x 0,4	O	0,16
Meja lampu	2	0,4 x 0,4	O	0,32

Total	5,74
Sirkulasi 150%	8,61
Luas ruang	14,35

Besaran Ruang Tidur Ketua pengelola

Sumber : Analisa Pribadi

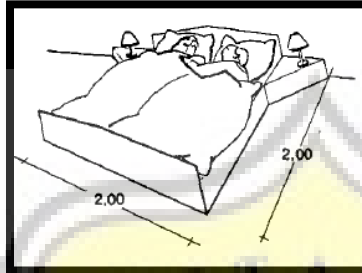

Dimensi Tempat Tidur

Sumber : Data Arsitek Jilid 1

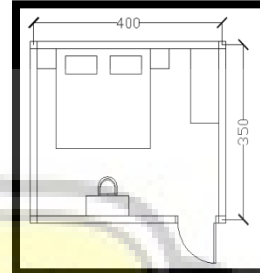

Denah Ruang Tidur

Sumber : Analisa Pribadi

Ruang tamu

PERABOT	JUMLAH	DIMENSI	SUMBER	LUAS (m ²)
Sofa isi 3	1	1,85 x 0,83 x 0,65	O	1,53
Sofa isi 1	1	0,8 x 0,83 x 0,65	O	0,66
Meja	1	1,1 x 0,6 x 0,4	O	0,66
Total				2,85
Sirkulasi 300%				8,55
Luas ruang				11,4

Dapur dan ruang makan

PERABOT	JUMLAH	DIMENSI	SUMBER	LUAS (m ²)
Lemari bawah	3	0,9 x 0,85 x 0,65	NAD	2,29
Kompore	1	0,6 x 0,59 x 0,85	NAD	0,35
Lemari pendingin	1	0,6 x 0,65 x 1,3	NAD	0,39
Meja makan	1	1,2 X 0,8 X 0,8	O	0,96
Kursi	4	0,4 x 0,4	O	0,64
Total				4,63
Sirkulasi 300%				13,89
Luas ruang				18,52

Besaran Dapur dan Ruang Makan

Sumber : Analisa Pribadi

Kamar mandi

PERABOT	JUMLAH	DIMENSI	SUMBER	LUAS (m ²)
Kloset	1	0,65 x 0,55	NAD	0,71
wastafel	1	0,61 x 0,38 x 0,40	NAD	0,23
Total				0,94

Sirkulasi 250%	2,35
Luas ruang	3,29

Besaran Kamar Mandi
Sumber : Analisa Pribadi

Ruang menonton TV

PERABOT	JUMLAH	DIMENSI	SUMBER	LUAS (m²)
Sofa	1	1,85 x 0,83 x 0,65	O	1,53
meja	1	1,2 X 0,6 X 0,8	O	0,72
Meja TV	1	1,5 x 0,52 x 0,69	O	0,78
Total				3,03
Sirkulasi 300%				9,09
Luas ruang				12,12

Rumah pegawai

Ruang tidur

PERABOT	JUMLAH	DIMENSI	SUMBER	LUAS (m²)
Tempat tidur	1	0,9 x 2	NAD	1,8
Lemari	1	0,8 x 0,4 x 2	O	0,32
Meja rias	1	0,9 x 0,4 x 0,8	O	0,36
Kursi	1	0,4 x 0,4	O	0,16
Total				2,64
Sirkulasi 250%				6,6
Luas ruang				9,24

Besaran Ruang Tidur Pegawai
Sumber : Analisa Pribadi

Kamar mandi

PERABOT	JUMLAH	DIMENSI	SUMBER	LUAS (m²)
Kamar mandi	1	2,35 x 1,45	NAD	3,40
Total				3,40

Besaran Ruang Kamar Mandi
Sumber : Analisa Pribadi

Ruang tamu

PERABOT	JUMLAH	DIMENSI	SUMBER	LUAS (m²)
Sofa isi 3	1	1,85 x 0,83 x 0,65	O	1,53
Sofa isi 1	1	0,8 x 0,83 x 0,65	O	0,66
Meja	1	1,1 x 0,6 x 0,4	O	0,66
Kursi	1	0,4 x 0,4	O	0,16
Total				3,01
Sirkulasi 250%				7,52
Luas ruang				10,53

Besaran Ruang Tamu
Sumber : Analisa Pribadi

Dapur dan ruang makan

PERABOT	JUMLAH	DIMENSI	SUMBER	LUAS (m ²)
Lemari bawah	3	0,9 x 0,85 x 0,65	NAD	2,29
Kompor	1	0,6 x 0,59 x 0,85	NAD	0,35
Lemari pendingin	1	0,6 x 0,65 x 1,3	NAD	0,39
Meja makan	2	1,2 X 0,8 X 0,8	O	1,92
Kursi	10	0,4 x 0,4	O	1,6
Total				6,55
Sirkulasi 250%				16,37
Luas ruang				22,92

Besaran Ruang Makan dan Dapur

Sumber : Analisa Pribadi

Musholla

PERABOT	JUMLAH	DIMENSI	SUMBER	LUAS (m ²)
Ruang ibadah	1	Sajadah / orang (1,2mx 0.8 m) Per orang= 1,2 m x 0,8 = 0,96 m ² Kapasitas 100	NAD	96
Ruang wudhu	1	Kapasitas: 10 orang @0.6x0.8= 0,48 m ²	NAD	4,8
Ruang mihrab	1	1,2 m x 0,8 = 0,96 m ²	NAD	0,96
Toilet	2	0,65 x 0,55	NAD	0,35
Total				102,11
Sirkulasi 200%				255,27
Luas ruang				357,38

Besaran Ruang Musholla

Sumber : Analisa Pribadi

Tempat parkir

Jumlah maksimal anak-anak panti asuhan 120 anak diasumsikan ketika ada orang tua berkunjung maka disediakan 60 % untuk orang tua, 20 % Masyarakat dan 20% pengelola.

Penentuan area parkir orang tua

KENDARAAN	KAPASITAS	BESARAN STANDAR (m ²)	LUAS m ²
Mobil	10% x 120	15	180
Motor	40% x 120	1,5	75
Angkutan umum	50% x 120	-	-
Total			255

Sirkulasi 250%	637,5
Luas ruang	892,5

*Besaran Ruang Parkir
Sumber : Analisa Pribadi*

Masyarakat

Jumlah kapasitas masyarakat yang mengikuti ketrampilan ada 10 orang

KENDARAAN	KAPASITAS	BESARAN STANDAR (m ²)	LUAS m ²
Motor	10	1,5	15
Total			15
Sirkulasi 250%			37,5
Luas ruang			52,5

*Besaran Ruang Parkir untuk Masyarakat
Sumber : Analisa Pribadi*

Pengelola

Jumlah pengelola 17 orang

KENDARAAN	KAPASITAS	BESARAN STANDAR (m ²)	LUAS m ²
Mobil	10% x 17	15	25,5
Motor	70% x 17	1,5	17,85
Lain - lain	20% x 17	-	-
+ 2 bis panti	2	40	80
+ 1 mobil panti	1	15	15
Total			138,35
Sirkulasi 250%			345,87
Luas ruang			484,22

*Besaran Ruang Parkir untuk Pengelola
Sumber : Analisa Pribadi*

LAMPIRAN

Kurikulum Menjahit pakaian tingkat dasar

NO.	LEVEL	WAKTU	STANDAR KOMPETENSI	KOMPETENSI DASAR
1.	I	3 pertemuan (@ 60menit)	Melaksanakan Prosedur Keselamatan Kerja	<ul style="list-style-type: none">• Mengikuti prosedur keselamatan kerja di tempat kerja• Menangani situasi darurat• Menjaga standar keselamatan kerja yang aman
		1 pertemuan (@ 60menit)	Menjahit dengan alat jahit tangan	<ul style="list-style-type: none">• Menggunakan alat jahit tangan
		3 pertemuan (@ 60menit)	Menjahit dengan mesin	<ul style="list-style-type: none">• Menyiapkan mesin jahit• Mengoperasikan mesin jahit• Menjahit bagian potongan pakaian
		2 pertemuan (@ 60menit)	Melakukan penyetrikaan	<ul style="list-style-type: none">• Menyetrika bagian-bagian pakaian• Menyimpan pakaian
		1 pertemuan (@ 60menit)	Memelihara alat kerja	<ul style="list-style-type: none">• Memelihara, memperbaiki, menyimpan dan merapikan alat jahit
2	II	2 pertemuan (@ 60menit)	Menganalisa sketsa	<ul style="list-style-type: none">• Menganalisa sketsa• Memilih bahan pelengkap pakaian
		1 pertemuan (@ 60menit)	Mengukur tubuh	<ul style="list-style-type: none">• Mengukur bentuk tubuh klien
		2 pertemuan (@ 60menit)	Membuat pola di atas kain	<ul style="list-style-type: none">• Membuat pola di atas kain• Memeriksa gambar pola
		2 pertemuan (@ 60menit)	Membuat pola di kertas	<ul style="list-style-type: none">• Membuat pola dasar• Mengubah pola dasar

		2 pertemuan (@ 60menit)	Merencanakan kebutuhan bahan	<ul style="list-style-type: none"> • Mengidentifikasi jenis bahan baku • Mengidentifikasi bahan pelengkap
		2 pertemuan (@ 60menit)	Memotong bahan	<ul style="list-style-type: none"> • Mempersiapkan bahan • Meletakkan pola dan memotong pola
		2 pertemuan (@ 60menit)	Menjahit dengan mesin	<ul style="list-style-type: none"> • Mengoperasikan mesin jahit • Menjahit bagian potongan pakaian
		2 pertemuan (@ 60menit)	Mengoperasikan mesin jahit lainnya	<ul style="list-style-type: none"> • Mempersiapkan jenis mesin jahit • Mengoperasikan mesin jahit
3	III	2 pertemuan (@ 60menit)	Menetapkan teknik pembuatan pakaian	<ul style="list-style-type: none"> • Menetapkan teknik penjahitan pakaian sesuai dengan bahan dan ukuran • Menetapkan teknik penyelesaian pakaian
		3 pertemuan (@ 60menit)	Membuat sampel	<ul style="list-style-type: none"> • Menjahit sampel sesuai dengan desain • Melakukan pemeriksaan terhadap hasil jahitan • Mengerjakan penyelesaian akhir
4	IV	4 pertemuan (@ 60menit)	Pengelola usaha pakaian	<ul style="list-style-type: none"> • Membuat startegi pengembangan usaha • Mengelola dan meningkatkan sumber daya manusia • Mengelola pemasaran • Mengelola hasil

Kurikulum Menjahit Dasar
 Sumber : KBK Kementerian Pendidikan 2009

Kurikulum Aplikasi Komputer

NO.	LEVEL	WAKTU	STANDAR KOMPETENSI	KOMPETENSI DASAR
1	I	4 pertemuan (@ 60menit)	Mengoperasikan sistem operasi	<ul style="list-style-type: none"> • Memahami konsep dasar komputer • Mengoperasikan komputer • Mempersiapkan operasi perangkat lunak • Melaksanakan operasi perangkat lunak
		4 pertemuan (@ 60menit)	Mengoperasikan perangkat lunak pengolah data	<ul style="list-style-type: none"> • Mengenali dan mengetahui berbagai perangkat pengolah data • Membuat dokumen • Membuat naskah dengan format • Membuat naskah dengan format kolom, table,
		4 pertemuan (@ 60menit)	Mengoperasikan perangkat lunak pengolah angka	<ul style="list-style-type: none"> • Mengenal mengetahui perangkat lunak pengolah angka • Membuat lembar kerja dan mengetahui bagiannya • Menggunakan menu bar dan toolbar • Menggunakan fungsi statistic, aritmatika, table, fungsi pengurutan, grafik
		4 pertemuan (@ 60menit)	Mengoperasikan perangkat lunak program presentasi	<ul style="list-style-type: none"> • Mengenal dan mengetahui program presentasi • Membuat slide presentasi • Menggunakan fungsi menu dan toolbar

			<ul style="list-style-type: none"> • Membuat slide dengan tampilan yang berbeda
			<ul style="list-style-type: none"> • Membuat animasi objek , transisi slide, dan penyajian presentasi • Menampilkan dan mencetak slide
	4 pertemuan (@ 60menit)	Mengoperasikan perangkat lunak browser dan email	<ul style="list-style-type: none"> • Mengetahui berbagai perangkat lunak browser dan email • Mengoperasikan web browser dan email • Menggunakan fungsi menu dan toolbar • Mengoperasikan email

Kurikulum Aplikasi Komputer
 Sumber : KBK Kementerian Pendidikan 2009

Filename: 12.11.0072 Yola Ratna Sari.docx Date: 2016-04-12

07:18 UTC

Results of plagiarism analysis from 2016-04-12 07:28 UTC

293 matches from 81 sources, of which 74 are online sources.

PlagLevel: 4.8%/4.9%

- [0] (8 matches, 0.7%) from [digilib.unila.ac.id/7797/23/BAB II.pdf](http://digilib.unila.ac.id/7797/23/BAB%20II.pdf)
- [1] (9 matches, 0.6%) from www.dinsos.kaltimprov.go.id/berita-662-j...ar-di-samarinda-tertinggi-di-kaltim.html
- [2] (6 matches, 0.6%) from dianifan.blogspot.com/2012/08/panti-asuhan.html
- [3] (15 matches, 0.6%/0.6%) from your PlagScan document "12.11.0106 Putri Listian.docx" dated 2016-04-12
- [4] (7 matches, 0.6%/0.6%) from e-journal.uajy.ac.id/163/3/2TA12924.pdf
- [5] (4 matches, 0.5%) from www.kelair.bppt.go.id/sitpapdg/Patek/Spah/spah.html
- [6] (4 matches, 0.5%) from selamatkansurabaya.blogspot.com/
- [7] (8 matches, 0.5%) from <https://benradit.wordpress.com/2012/04/14/anak-jalanan/>
- [8] (8 matches, 0.5%) from [repository.usu.ac.id/bitstream/123456789/49894/3/Chapter II.pdf](http://repository.usu.ac.id/bitstream/123456789/49894/3/Chapter%20II.pdf)
(+ 1 documents with identical matches)
- [10] (5 matches, 0.4%/0.5%) from www.pantipurabaya.com/hello-world/
- [11] (8 matches, 0.4%) from pujimulyanie.blogspot.com/
- [12] (7 matches, 0.4%) from reviherfita.blogspot.com/
- [13] (7 matches, 0.4%) from nikifour.co.id/kelebihan-dan-kekurangan-struktur-beton-bertulang/
- [14] (2 matches, 0.3%/0.4%) from https://id.wikipedia.org/wiki/Panti_asuhan
- [15] (4 matches, 0.4%) from restikaefiariza.blog.com/2015/01/06/arsitektur-biologis/
(+ 1 documents with identical matches)
- [17] (2 matches, 0.3%/0.4%) from kuliahtantan.blogspot.com/2015/12/siti-maghfiroh-laporan-observasi.html
- [18] (4 matches, 0.4%) from dokumen.tips/documents/arsitektur-biologis.html
- [19] (4 matches, 0.4%) from [library.binus.ac.id/eColls/eThesisdoc/Bab2/2012-2-00163-DI Bab2001.pdf](http://library.binus.ac.id/eColls/eThesisdoc/Bab2/2012-2-00163-DI%20Bab2001.pdf)
- [20] (1 matches, 0.3%) from ewintribengkulu.blogspot.com/2012/10/pengertian-panti-sosial-asuhan-anak.html
- [21] (3 matches, 0.3%) from andikasprint.blogspot.com/2015/11/pengertian-arsitektur-lingkungan.html
(+ 5 documents with identical matches)
- [27] (1 matches, 0.3%) from almujaddid12.blogspot.com/
- [28] (6 matches, 0.3%) from [repository.usu.ac.id/bitstream/123456789/21076/3/Chapter II.pdf](http://repository.usu.ac.id/bitstream/123456789/21076/3/Chapter%20II.pdf)
(+ 2 documents with identical matches)
- [31] (1 matches, 0.3%) from pelindo4samarinda.co.id/index.php/news
- [32] (6 matches, 0.3%) from <https://firkan004.wordpress.com/>
- [33] (1 matches, 0.3%) from www.adha-westprog.blogspot.com/
- [34] (1 matches, 0.3%) from www.sipilpnb.com/2015/02/panti-asuhan-termasuk-menaungi-masalah.html
- [35] (4 matches, 0.3%) from majalahasri.com/rumah-karya-bagi-anak-bangsa/
- [36] (3 matches, 0.3%) from <https://architecturalknowledge.wordpress.com/2015/01/02/arsitektur-biologis/>
- [37] (1 matches, 0.3%) from www.bedanews.com/panitia-natal-bersama-mabes-tni-gelar-baksos
(+ 4 documents with identical matches)
- [42] (4 matches, 0.3%) from kurniawan-ramsen.blogspot.co.id/2013/06/definisi-anak-terlantar.html
- [43] (5 matches, 0.3%) from belajarsipil.blogspot.com/2012/06/jenis-jenis-pondasi.html

(+ 1 documents with identical matches)

[45] (5 matches, **0.3%**) from www.ilmutekniksipilindonesia.com/2015/05...ihan-dan-kekurangan-beton-bertulang.html

(+ 1 documents with identical matches)

[47] (5 matches, **0.2%**) from www.milanondalle.com/kelebihan-dan-kelemahan-beton-sebagai-bahan-struktur/

[48] (4 matches, **0.2%**) from umarcivilengineering.blogspot.com/2015/02/beton-bertulang.html

[49] (2 matches, **0.2%**) from nopinaahpharahap.blogspot.com/2014/11/panti-asuhan.html

[50] (4 matches, **0.2%**) from keranjiguguh.blogspot.com/

[50] (4 matches, **0.2%**) from keranjiguguh.blogspot.com/

[51] (2 matches, **0.2%**) from www.slideshare.net/RessaJokamers/pengelolaan-air-hujan

[52] (7 matches, **0.1%/0.1%**) from your PlagScan document "12.11.0041 Esther Agustine.docx" dated 2016-04-12

[53] (4 matches, **0.2%**) from documents.tips/documents/bab-iiidocx-55f9ca1c37f0c.html

[54] (7 matches, **0.1%/0.2%**) from your PlagScan document "11.11.0071 Hasan.pdf" dated 2016-02-26

[55] (2 matches, **0.1%**) from <https://www.scribd.com/doc/299074891/sunaryo-pdf>

[56] (2 matches, **0.1%**) from kk.mercubuana.ac.id/elearning/files_modul/12020-6-238582891514.doc

[57] (2 matches, **0.1%**) from kk.mercubuana.ac.id/elearning/files_modul/12029-10-842147333197.doc

[58] (2 matches, **0.1%**) from <https://jefrihutagalung.wordpress.com/20...n-berhubungan-dengan-gangguan-kebakaran/>

(+ 2 documents with identical matches)

[61] (4 matches, **0.1%**) from e-journal.uajy.ac.id/934/3/2TS12960.pdf

[62] (5 matches, **0.2%**) from your PlagScan document "12.11.0038 Muhamad Ichsan.docx" dated 2016-04-12

[63] (1 matches, **0.1%**) from arifrohman-socialworker.blogspot.com/2011...an-pemerintah-republik-indonesia_19.html

[64] (6 matches, **0.1%/0.1%**) from your PlagScan document "12.11.0126 Bagus Handoko.docx" dated 2016-04-12

[65] (2 matches, **0.1%**) from ejurnal.untag-smd.ac.id/index.php/TEK/article/view/362/525

[66] (1 matches, **0.1%**) from <https://pekerjasosialtuban.wordpress.com/kesejahteraan-sosial/>

[67] (1 matches, **0.1%**) from <https://ml.scribd.com/doc/292343539/Resi...nggulangan-Bencana-Pada-Gedung-Lantai->

[68] (3 matches, **0.1%**) from ilmu-konstruksi.blogspot.com/2013/01/perencanaan-konstruksi-beton-bertulang.html

(+ 1 documents with identical matches)

[70] (2 matches, **0.1%**) from your PlagScan document "Ferista Dea 12.12.0002.docx" dated 2016-01-28

[71] (2 matches, **0.1%**) from <https://alikhlaskebonduren.wordpress.com...anak-yatim-dan-kedudukannya-dalam-islam/>

[72] (1 matches, **0.1%**) from <https://ml.scribd.com/doc/202435656/PENE...NGKA-PEMBENTUKAN-DISIPLIN-DIRI->

[73] (1 matches, **0.1%**) from ilmu-teknik-sipil-indonesia.blogspot.com/2015_05_01_archive.html

[74] (1 matches, **0.1%**) from <https://ml.scribd.com/doc/285997551/beton-bertulang-docx>

[75] (1 matches, **0.1%**) from arifrohman-socialworker.blogspot.com/2011...andang-masalah-kesejahteraan-sosial.

[76] (1 matches, **0.0%/0.0%**) from ganesha-flora.blogspot.co.id/

[77] (1 matches, **0.0%**) from www.alakhyarfoundation.or.id/feeds/posts/default

[78] (1 matches, **0.0%**) from www.academia.edu/4836726/Beton_adalah_suatu_campuran_yang_terdiri_dari_pasir

[79] (1 matches, **0.0%**) from your PlagScan document "Karina Riezki 12.12.0018.docx" dated 2016-01-28

(+ 1 documents with identical matches)

Settings

Data policy: Compare with web sources, Check against my documents, Share with my organization,

Participate in PlagScan database

Sensitivity: Low

Bibliography: Bibliography excluded

Citation detection: Reduce PlagLevel

Whitelist: --



